

NOTICE D'UTILISATION
BEDIENUNGSANLEITUNG
OPERATING INSTRUCTIONS
GEBRUIKSHANDLEIDING
MANUAL DE USUARIO

P1
S10
P17
P25
P33

NOTICE D'UTILISATION

Classic
100W à 150W

Table des matières

1. Informations générales	4
1.1 Tableau des correspondances	4
1.2 Spécifications environnementales	4
1.3 Spécifications électriques d'entrée et de sortie	4
2. Installation de votre équipement	5
2.1 Fixation et dimensions des coffrets (dim : LxHxP mm)	5
2.2 Batteries	5
3. Raccordement	5
3.1 Plan de raccordement	5
3.2 Spécifications de raccordement	5
4. Mise en service	6
5. Fonctionnement du Classic	6
5.1. Surveillances et signalisations	6
6. La maintenance	7
7. Protections	7
7.1 Versions 24V	7
7.2 Versions 48V	7
8. Procédure de dépannage	8

Félicitations,

Vous venez d'acquérir une alimentation électrique sécurisée Classic de la marque SLAT et nous vous en remercions.

Vous trouverez dans cette notice toutes les indications à suivre pour l'installation, la mise en service et la maintenance de cet équipement.

Pour la bonne marche de l'appareil, nous vous conseillons de les suivre très attentivement.

Bonne installation.

Consignes de sécurité

Ce matériel est destiné à être raccordé au réseau 230V de distribution publique.

Afin d'éviter tout risque de choc électrique, toute **INTERVENTION** doit être réalisée **HORS TENSION** (disjoncteur bipolaire amont ouvert)

Les travaux sous tension ne sont autorisés que pour les exploitations où la mise hors tension est impossible. L'intervention doit être réalisée uniquement par du personnel habilité.

Normes, directives et protection de l'environnement et de la santé publique

Tous nos produits de la gamme Evolution suivent les directives BT et CEM (immunité et émission). Ils sont conformes aux normes :

- EN IEC 62368-1 (2020) + A11 (2020)
- EN IEC 61000-6-1 (2019), EN IEC 61000-6-2 (2019), EN IEC 61000-6-3 (2021), EN IEC 61000-6-4 (2019)
- EN 55032 (2015) + A11 (2020) classe B
- UL1950 pour les composants.

SLAT est certifiée ISO 14001 depuis 2008.

SLAT fabrique tous ses produits dans le respect des directives environnementales ROHS et DEEE.

SLAT assure le recyclage des produits en fin de vie à travers sa filière de recyclage



Garantie

Notre garantie est de trois ans départ usine. Elle est strictement limitée au remboursement ou au remplacement (à notre choix et sans indemnité d'aucune sorte) des pièces reconnues défectueuses par nos services, après retour dans nos ateliers aux frais de l'acheteur. Nous ne saurions accepter de remplacements ou de réparations de matériels ailleurs que dans nos ateliers. Dans le but de faire bénéficier à notre clientèle de nos dernières améliorations techniques, SLAT se réserve le droit de procéder sur ses produits à toutes les modifications nécessaires. La batterie n'est pas incluse dans la garantie.



1. Informations générales

1.1 Tableau des correspondances

	100W	150W
24V	4A	6A
48V	2A	3A

Les courants indiqués sont les courants (**In**) à puissance nominale de sortie

1.2 Spécifications environnementales

Température de fonctionnement :

- 5°C à + 40°C à 100 % de charge en 150W.
- 5°C à + 50°C à 75 % de charge en 150W.
- 5°C à + 50°C à 100 % de charge à 100W.

Température de stockage : -25 à +85°C.

Humidité relative : 20 à 95%.

1.3 Spécifications électriques d'entrée et de sortie

1.3.1 Entrée réseau

- tension monophasée: 195V à 264V.
- fréquence: 47 à 63Hz.
- classe I.
- régimes de neutre : TT, TN, IT.
- courant primaire @ 195V : 0,75A à 100W ; 1A à 150W

Disjoncteur à prévoir en amont : courbe D

1.3.2 Sortie

Tension nominale	24V	48V
Tension de floating réglée à mi-charge et 25°C	27.2V +/-0.5%	54.4V +/-0.5%
Plage de réglage (V) *	23-29V	46-58V
Courant de limitation	In	

* En mode alimentation sans batterie exclusivement. Toute utilisation de la plage de réglage en mode chargeur avec batterie entraînera une non-reprise de l'appareil sous garantie.

2. Installation de votre équipement

2.1 Fixation et dimensions des coffrets (dim : LxHxP mm)

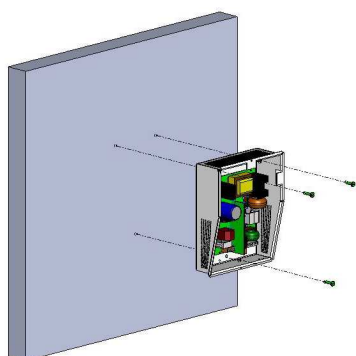

C6 – Dim : 194x243x97 mm – IP30

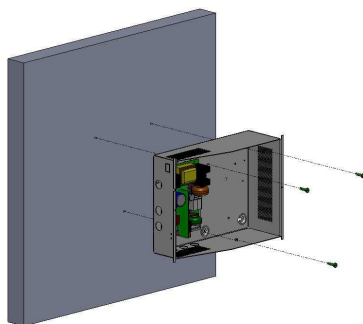

C24 – Dim : 322x248x126mm – IP30

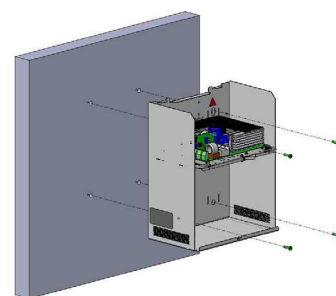

C38 – Dim : 289x350x189mm – IP31

2.2 Batteries

Vous trouverez le plan d'intégration et de câblage des batteries dans le kit fourni avec le produit.

3. Raccordement

3.1 Plan de raccordement

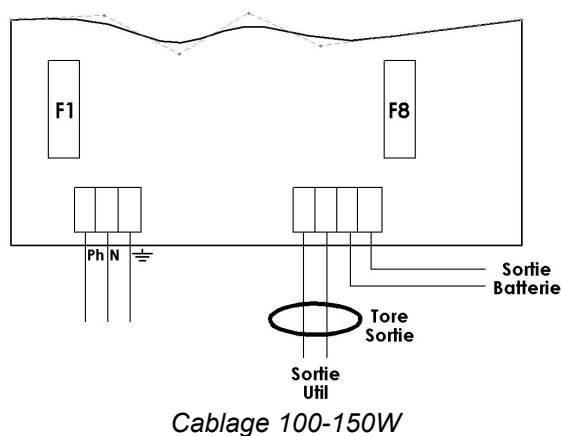

* Le collier fourni avec tous les produits permet la fixation du câble secteur au niveau du bornier secteur.

Attention, les ouvertures prévues dans le coffret doivent être utilisées. Ne pas créer d'ouvertures supplémentaires sous peine de dysfonctionnement de l'appareil et de non reprise sous garantie.

Tableau d'utilisation des tores

	C6-C24	C38
100-150W	TORE SORTIE à monter	TORE SORTIE pré-monté

3.2 Spécifications de raccordement

	100-150W
Secteur	2.5 mm ²
Batteries	6 mm ²
Utilisation	6 mm ²

4. Mise en service

Ouvrir le fusible batterie.

Après avoir effectué les raccordements électriques (secteur, utilisations et batteries).

1. Fermer le disjoncteur secteur en amont.
2. Vérifier la tension de sortie utilisation. La LED de la carte mère est verte.
3. Fermer le fusible batterie.
4. Raccorder le fil de terre (si équipé).
5. Fermer le capot.

5. Fonctionnement du Classic



5.1. *Surveillances et signalisations*

Un voyant vert sur la carte indique la présence de tension sur la sortie utilisation.

En mode autonomie (secteur absent), ce voyant reste allumé tant que la batterie est présente.

5.2. Equipements et options disponibles

5.2.1. **Détection ouverture capot/arrachement mural (version 24V)**

Un switch avec boucle filaire permet la détection de l'ouverture du capot.

Un switch (contact sec avec boucle filaire) permet la détection de l'ouverture du capot sur les versions 24V.

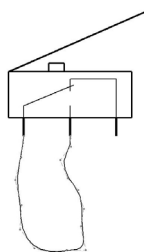

Switch

5.2.2. Option carte 3 départs fusibles (à monter)

Se fixe par 4 harpons sur la carte mère.

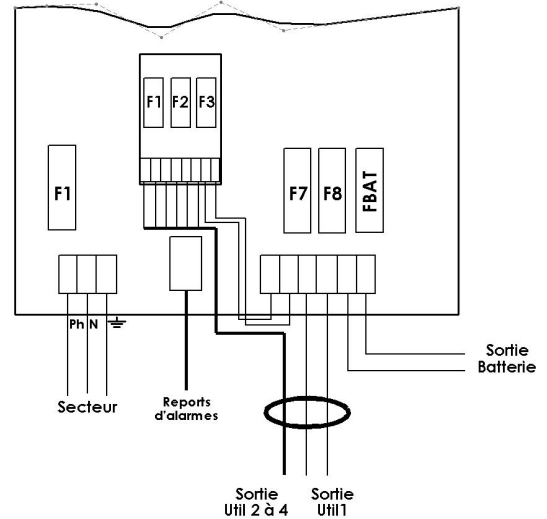
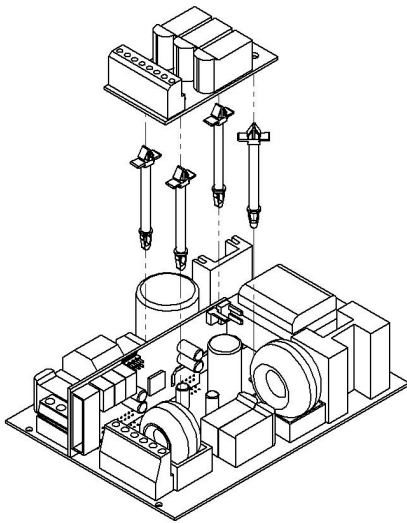

Carte 3 départs fusibles 100-150W

6. La maintenance

Pour que votre produit vous rende un service maximal et durable, il est vivement conseillé de le maintenir dans un état de propreté et de veiller à avoir une installation dans un endroit sec et ventilé. Nous ne serions en aucun cas responsables des dommages liés à une mauvaise utilisation ou à un défaut d'entretien de ce matériel.

AVERTISSEMENT

Le remplacement de la batterie d'origine par une batterie de type incorrect peut engendrer un risque d'explosion.

Les batteries usagées doivent être mises au rebut conformément aux obligations de recyclage des matériaux.

7. Protections

7.1 Versions 24V

	24V 4A	24V 6A
F1 (secteur) : calibre pouvoir de coupure - taille	2A T 5x20 - 1500A	
FBat (batterie) : calibre - type - taille	6,3A T 5x20	

7.2 Versions 48V

	48V 2A	48V 3A
F1 (secteur) : calibre pouvoir de coupure - taille	2A T 5x20 - 1500A	
FBat (batterie) : calibre - type - taille	3.15A T 5x20	

8. Procédure de dépannage

Si le Classic ne délivre pas de tension

- Vérifier la présence secteur sur le bornier secteur
- Vérifier les fusibles
- Vérifier la valeur de la tension sur la borne util
- La tension sur les câbles batterie doit être identique à celle de l'utilisation
- Vérifier que chaque batterie de 12Vcc présente une tension égale voir supérieure à 11,5Vcc
- Répéter la mesure après avoir débranché l'utilisation et la batterie.
- Si toutes les étapes sont validées vérifier la compatibilité de votre utilisation

Si la batterie ne prend pas le relais après un défaut secteur

- Contrôler la tension aux bornes de la batterie
- Contrôler le fusible batterie
- Contrôler la tension sur la borne util 1

Si les voyants ne sont pas allumés

- Contrôler la présence secteur sur le bornier secteur
- Contrôler le raccordement batterie (et le fusible batterie)
- Contrôler la tension sur la borne util

Pour une assistance technique complémentaire, contactez la hot line SLAT

+ 33 (0) 4 78 66 63 70

Pour vos demandes de retour, connectez vous sur notre site internet

<http://www.slat.fr/formulaireRMA.php>

ou contactez le SAV SLAT afin d'obtenir un numéro RMA (retour de marchandise autorisé) .

Sans numéro RMA votre retour ne sera pas accepté.

NOTICE D'UTILISATION
BEDIENUNGSANLEITUNG
OPERATING INSTRUCTIONS
GEBRUIKSHANDLEIDING
MANUAL DE USUARIO

P1
S10
P17
P25
P33

BEDIENUNGSANLEITUNG

Classic
100 W bis 150 W

Inhaltsverzeichnis

1. Allgemeine Daten	12
1.1. Vergleichstabelle	12
1.2. Angaben zur Umweltverträglichkeit	12
1.3. Angaben zu den elektrischen Ein- und Ausgängen	12
2. Montage der Stromversorgung	13
2.1 Befestigung und Abmessungen der Gehäusekästen (Abm.: LxHxT mm)	13
2.2 Batterien	13
3. Anschluss	13
3.1. Anschlussplan	13
3.2. Spezifizierung der Anschlüsse	13
4. Inbetriebnahme	14
5. Funktionsweise der Stromversorgung CLASSIC	14
5.1. Überwachung und Anzeige	14
5.2. Einrichtungen und verfügbare Optionen	14
6. Wartung	15
7. Sicherungen	15
7.1. Version 24 V	15
7.2. Version 48 V	15
8. Fehlerbehebung	16

Herzlichen Glückwunsch,

dass Sie für die unterbrechungsfreie Stromversorgung Classic von SLAT entschieden haben. Vielen Dank für den Kauf.

In dieser Broschüre finden Sie alle Anweisungen für die Installation, Inbetriebnahme und Wartung des Produkts.

Damit Ihre Stromversorgung ordnungsgemäß funktioniert, empfehlen wir, diese Anweisungen sorgfältig zu beachten.

Wir wünschen viel Erfolg.

Sicherheitshinweise

Die Stromversorgung ist dafür ausgelegt, an ein öffentliches Stromverteilernetz (230 V) angeschlossen zu werden.

Um jegliche Gefahr eines elektrischen Schlags zu verhindern, müssen sämtliche **EINGRIFFE** bei **SPANNUNGSLOS GESCHALTETEM** Gerät (der vorgeschaltete bipolare Schalter ist offen) vorgenommen werden.

Arbeiten bei eingeschaltetem Gerät sind nur bei Eingriffen zulässig, bei denen eine Trennung vom Netz unmöglich ist. Eingriffe dürfen nur von befugtem Personal vorgenommen werden.

Normen, Richtlinien und Schutz der Umwelt und der öffentlichen Gesundheit

Alle Produkte aus der Baureihe Classic halten die NS-Richtlinien und EMV-Normen (bzgl. Störfestigkeit und Emission) ein. Sie entsprechen den Normen:

- EN IEC 62368-1 (2020) + A11 (2020)
- EN IEC 61000-6-1 (2019), EN IEC 61000-6-2 (2019), EN IEC 61000-6-3 (2021), EN IEC 61000-6-4 (2019)
- EN 55032 (2015) + A11 (2020) Klasse B
- UL1950 bei den Komponenten.

SLAT ist seit 2008 gemäß ISO 14001 zertifiziert.

SLAT fertigt alle Produkte in Einhaltung der Umweltschutzbestimmungen RoHS und WEEE.

SLAT lässt die Produkte an deren Lebensdauerende in seiner Wiederaufbereitungsanlage wiederverwerten.



Garantie

Unsere Garantie gilt drei Jahre ab Werk. Sie beschränkt sich auf Erstattung oder Ersatz (je nach unserer Wahl und ohne Schadenersatz irgendeiner Art) der von uns als schadhaft anerkannten Teilen nach Rücksendung in unser Werk auf Kosten des Käufers. Wir können den Ersatz oder Reparaturen von Teilen, der bzw. die nicht durch unser Werk erfolgt sind, nicht akzeptieren. Damit unsere Kunden immer von den neuesten technischen Verbesserungen profitieren können, behält sich SLAT das Recht vor, an den Produkten die erforderlichen Änderungen vorzunehmen. Die Batterie ist von der Garantie ausgeschlossen.



1. Allgemeine Daten

1.1. Vergleichstabelle

	100 W	150 W
24 V	4 A	6 A
48 V	2 A	3 A

Die angegebenen Stromwerte sind Ströme (**In**) bei Ausgangsnennleistung

1.2. Angaben zur Umweltverträglichkeit

Betriebstemperatur:

- 5 °C bis +40 °C bei 100 % Last un 150 W.
- 5 °C bis +50 °C bei 75 % Last 150 W.
- 5 °C bis +50 °C bei 100 % Last 100 W

Lagerungstemperatur: -25 bis +85 °C.

Relative Feuchte: 20 bis 95 %.

1.3. Angaben zu den elektrischen Ein- und Ausgängen

1.3.1 Netzeingang

- Spannung, einphasig: 98 V bis 264 V außer 100-150 W: 195 V bis 264 V
- Frequenz: 47 bis 63 Hz
- Klasse I.
- Sternpunktbetrieb: TT, TN, IT.
- Primärstrom bei 195 V: 0,75 A bei 100 W; 1 A bei 150 W

Ein vorgeschalteter Trennschalter ist vorzusehen: Kurve D.

1.3.2 Ausgang

Nennspannung	24 V	48 V
Geregelte Floating-Spannung bei mittlerer Last und 25 °C	27,2 V +/-0,5 %	54,4 V +/-0,5 %
Regelbereich (V) *	23-29 V	46-58 V
Begrenzungsstrom	In	

* Nur im Stromversorgungsbetrieb ohne Batterie. Jegliche Verwendung des Regelbereichs im Ladebetrieb mit Batterie führt zu einer Nichtzurücknahme des Geräts im Garantiefall.

2. Montage der Stromversorgung

2.1 Befestigung und Abmessungen der Gehäusekästen (Abm.: LxHxT mm)

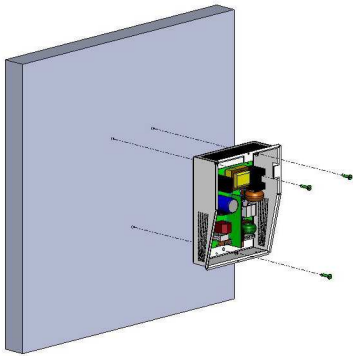

C6 – Dim : 194x243x97 mm – IP30

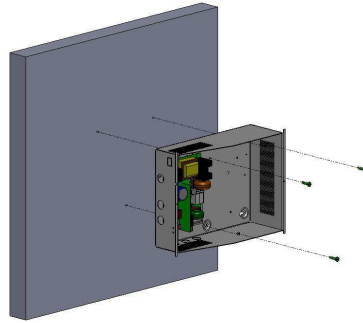

C24 – Dim : 322x248x126mm – IP30

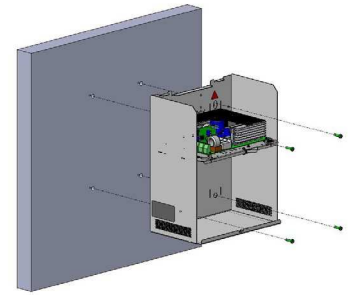

C38 – Dim : 289x350x189mm – IP31

2.2 Batterien

Das Einbau- und Verkabelungsschema für die Batterien wird im Produkt-Kit mitgeliefert (außer F3U).

3. Anschluss

3.1. Anschlussplan

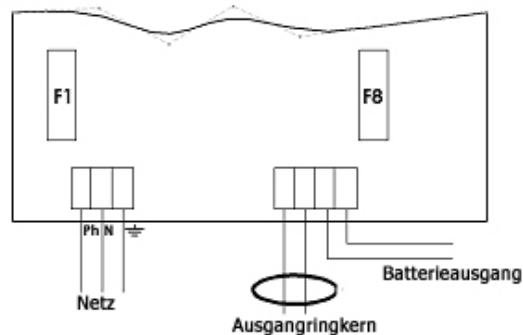

Verkabelung 100-150 W

* Mit der mitgelieferten Schelle kann das Netzkabel in Höhe der Netzklemmleiste befestigt werden.

Achtung! Die im Gehäuse vorgesehenen Öffnungen müssen verwendet werden. Bohren Sie keine zusätzlichen Öffnungen in das Gehäuse. Dies könnte zum Ausfall des Geräts und Verlust der Garantie führen.

Tabelle für die Ringkerne-Verwendung

	C6- C24	C38
100-150 W	Ringkern Ausgang zu montieren	Ringkern Ausgang vormontiert

3.2. Spezifizierung der Anschlüsse

	100-150 W
Netz	2,5 mm ²
Batterien	6 mm ²
Verbraucher	6 mm ²

4. Inbetriebnahme

Öffnen Sie die Batteriesicherung.

Nachdem die elektrischen Anschlüsse hergestellt sind (Netz, Verbraucher und Batterien):

- Schließen Sie den vorgeschalteten Netztrennschalter.
- Prüfen Sie die Verbraucherausgangsspannung. Die LED auf der Hauptplatine ist grün.
- Schließen Sie die Batteriesicherung.
- Verbinden Sie Erdleiter auf die Abdeckung (falls vorhanden).

5. Funktionsweise der Stromversorgung CLASSIC



5.1. Überwachung und Anzeige

Eine grüne Kontrolllampe auf der Platine zeigt an, dass Spannung am Verbraucherausgang anliegt. Im Batteriebetrieb (kein Netz) leuchtet diese Lampe, solange die Batterie angeschaltet ist.

5.2. Einrichtungen und verfügbare Optionen

5.2.1. Kontrolle Klappe/Wandbefestigung (Version 24 V)

Ein Schalter mit Ringleitungserfasst, ob die Klappe des Gehäuses offen steht.

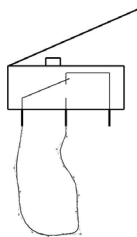

Schalter

5.2.2 Optionale Platine mit 3 Sicherungsausgängen (zu installieren)

Wird mit 4 harpunenartigen Nippeln auf der Hauptplatine befestigt

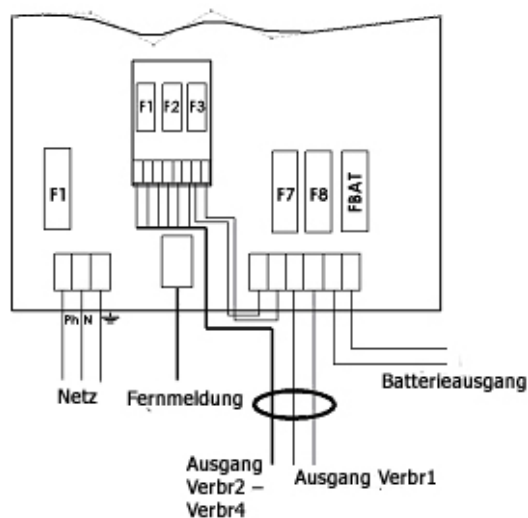
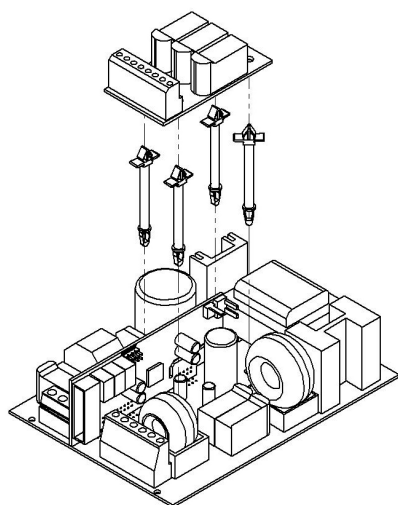

Platine mit 3 Sicherungsausgängen 100-150 W

6. Wartung

Damit Ihr Gerät optimal und zuverlässig arbeitet, empfehlen wir dringend, auf absolute Sauberkeit zu achten und das Gerät an einem trockenen und gut belüfteten Ort aufzustellen. Wir können nicht für Schäden in Verbindung mit unsachgemäßer Verwendung oder Wartungsfehlern haftbar gemacht werden.

WARNUNG

Der Ersatz der Originalbatterie durch eine Batterie eines anderen Typs kann zur Explosion führen. Verbrauchte Batterien müssen gemäß den Recycling-Bestimmungen entsorgt werden.

7. Sicherungen

7.1. Version 24 V

	24 V 4 A	24 V 6 A
F1 (Netz): Sicherungseinsatz Abschaltvermögen - Größe	2 A T 5x20 – 1500 A	
FBat (Batterie): Sicherungseinsatz – Typ - Größe	6,3 A T 5x20	

7.2. Version 48 V

	48V 2A	48V 3A
F1 (Netz): Sicherungseinsatz Abschaltvermögen - Größe	2A T 5x20 - 1500A	
FBat (Batterie): Sicherungseinsatz – Typ - Größe	3.15A T 5x20	

8. Fehlerbehebung

Wenn Classic keine Spannung liefert

- Prüfen Sie, ob Netzspannung an der Netzklemmleiste anliegt.
- Prüfen Sie die Sicherungen.
- Prüfen Sie den Spannungswert an der Klemme Verbr
- Die Spannung in den Batteriekabeln muss der Verbraucherspannung entsprechen.
- Prüfen Sie, ob jede 12 Vcc-Batterie dieselbe Spannung hat, das heißt mehr als 11,5 Vcc.
- Wiederholen Sie die Messung, nachdem Sie Verbraucher und Batterie abgetrennt haben.
- Nachdem Sie alle Schritte ausgeführt haben, prüfen Sie die Kompatibilität Ihrer Verbraucher.

Wenn die Batterie nach einer Netzstörung nicht ihre Aufgabe übernimmt

- Kontrollieren Sie die Spannung an den Batterieklemmen.
- Kontrollieren Sie die Batteriesicherung.
- Prüfen Sie die Spannung an der Klemme Verbr1

Wenn die Kontrollleuchten nicht leuchten

- Prüfen Sie, ob Netzspannung an der Netzklemmleiste anliegt.
- Kontrollieren Sie den Batterieanschluss (und die Batteriesicherung).
- Prüfen Sie die Spannung an der Klemme Verbr.

Falls Sie weitere technische Unterstützung benötigen, rufen Sie die SLAT-Hotline an unter

+ 33 (0) 4 78 66 63 70

Im Falle von Retouanfragen gehen Sie auf unsere Website unter

<http://www.slat.fr/formulaireRMA.php>

oder wenden Sie sich an den SLAT-Kundenservice, um eine RMA-Nummer (autorisierte Warenrücksendung) zu erhalten.

Ohne diese RMA-Nummer können wir Ihre Rücksendung leider nicht annehmen.

NOTICE D'UTILISATION
BEDIENUNGSANLEITUNG
OPERATING INSTRUCTIONS
GEBRUIKSHANDLEIDING
MANUAL DE USUARIO

P1
S10
P17
P25
P33

OPERATING INSTRUCTIONS

Classic
100 W to 150 W

Table of contents

1. General information	20
1.1. Correspondence table	20
1.2. Environmental specifications	20
1.3. Electrical input and output specifications	20
2. Installation of your equipment	21
2.1 Mounting and cabinet dimensions (dim.: LxHxW mm)	21
2.2 Batteries	21
3. Connection	21
3.1. Connection diagram	21
3.2. Connection specifications	21
4. Commissioning	22
5. Classic operation	22
5.1 Monitoring and signals	22
5.2 Available equipment and options	22
6. Maintenance	23
7. Protections	23
7.1. 24 V versions	23
7.2. 48 V versions	23
8. Troubleshooting procedure	24

Congratulations,

You have just acquired a Classic emergency power supply by SLAT, and we thank you for your choice. This manual includes instructions for the installation, commissioning and maintenance of this equipment. In order for the equipment to work properly, we recommend that these instructions be followed very carefully.

Safety precautions

This equipment is designed to be connected to the 230 V public distribution network. To avoid any risk of electric shock, all **INTERVENTIONS** must be carried out with the equipment **SWITCHED OFF** (upstream two-pole circuit-breaker open). Interventions with the equipment switched on are authorized only when it is impossible to switch the equipment off. The operation must only be performed by qualified personnel.

Standards, directives and protection of the environment and public health

All products of the Classic range are compliant with LV and EMC directives (immunity and emission). They are compliant with standards:

- EN IEC 62368-1 (2020) + A11 (2020)
- EN IEC 61000-6-1 (2019), EN IEC 61000-6-2 (2019), EN IEC 61000-6-3 (2021), EN IEC 61000-6-4 (2019)
- EN 55032 (2015) + A11 (2020) class B
- UL1950 for components.

SLAT is ISO 14001 certified since 2008.

SLAT manufactures all its products in accordance with RoHS and WEEE environmental directives. SLAT recycles its products at the end of their service life through its recycling programme.



Warranty

Our warranty is three years from the date of delivery (ex-works). It is strictly limited to reimbursement or replacement (at our discretion and without compensation of any sort) of parts recognised as faulty by our services, following return of the product to our premises at the buyer's expense. The replacement or repair of equipment is possible only on our premises. In order to allow our customers to benefit from the latest technical improvements, SLAT reserves the right to make all necessary modifications to its products. The battery is not included in the warranty.



1. General information

1.1. Correspondence table

	100 W	150 W
24 V	4 A	6 A
48 V	2 A	3 A

The currents (**I_n**) shown are at rated output power.

1.2. Environmental specifications

Operating temperature:

- 5 °C to +40 °C at 100 % of charge, for 150 W.
- 5 °C to +50 °C at 75 % of charge, for 150 W.
- 5 °C to +50 °C at 100 % of charge for 100 W.

Storage temperature: -25 to +85 °C.

Relative humidity: 20 to 95 %.

1.3. Electrical input and output specifications

1.3.1 Network input

- single-phase voltage: 98 V to 264 V except 100-150 W: 195 V to 264 V.
- frequency: 47 to 63 Hz.
- class I.
- neutral systems: TT, TN, IT.
- Primary current @ 195V: 0.75A at 100W; 1A at 150W

Circuit breaker to be provided upstream: D curve

1.3.2 Output

Rated voltage	24 V	48 V
Floating voltage set at half-load and at 25 °C	27.2 V ±0.5 %	54.4 V ±0.5 %
Adjustment range (V) *	23-29 V	46-58 V
Limitation current	I _n	

* In power supply mode without battery exclusively. All use of the adjustment range in charger mode with the battery will void the product's warranty.

2. Installation of your equipment

2.1 Mounting and cabinet dimensions (dim.: LxHxW mm)

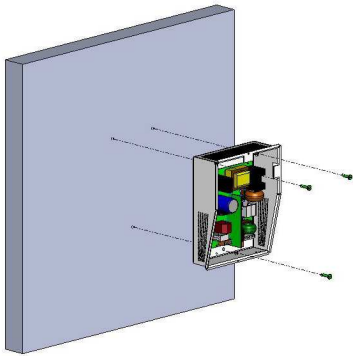

C6 – Dim : 194x243x97 mm – IP30

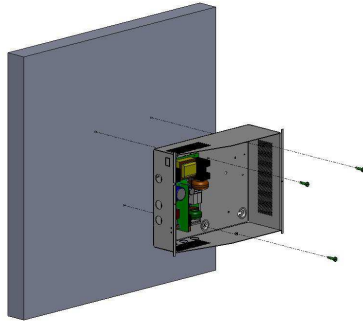

C24 – Dim : 322x248x126mm – IP30

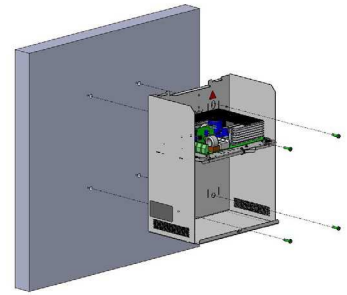

C38 – Dim : 289x350x189mm – IP31

2.2 Batteries

A battery integration drawing and wiring schematic is included in the kit supplied with the product (except F3U).

3. Connection

3.1. Connection diagram

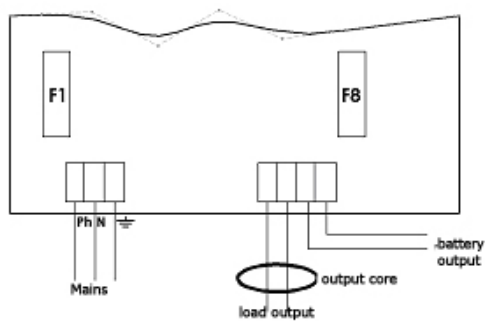

100-150 W wiring

* The cable tie included with all the products allows the mains cable to be secured to the mains terminal strip.

Important: the openings provided in the cabinet must be used. Do not create additional openings as doing so may casue the device to malfunction and voids the warranty.

Core use table

	C6- C24	C38
100-150 W	OUTPUT CORE to be installed	OUTPUT CORE pre-installed

3.2. Connection specifications

	100-150 W
Mains	2.5 mm ²
Batteries	6 mm ²
Load	6 mm ²

4. Commissioning

Open the battery fuse.

After the electrical connections are made (mains, loads and batteries).

1. Close the upstream mains circuit-breaker.
2. Check the load output voltage. The LED on the motherboard is green.
3. Close the battery fuse.
4. Connect the earth wire (if equipped).
5. Close the cover.

5. Classic operation



5.1 Monitoring and signals

A green indicator light on the board indicates that voltage is present on the load output.

In autonomous mode (mains not present), this indicator remains illuminated as long as the battery is present.

5.2 Available equipment and options

5.2.1 Cover open/Wall removal detection (24 V version)

A switch with a wired contact loop detects when the cover is opened.

A switch (dry contact with wire loop) for cover opening detection on the 24 V version.

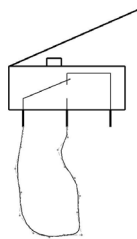

Switch

5.2.2 -output board option (fuse protected) (to be installed)

Secured by 4 clips on the motherboard.

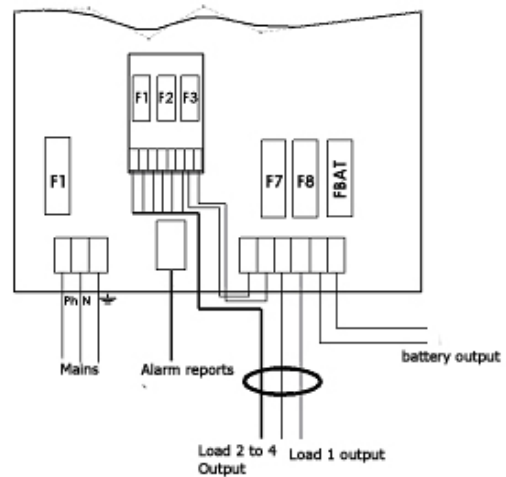
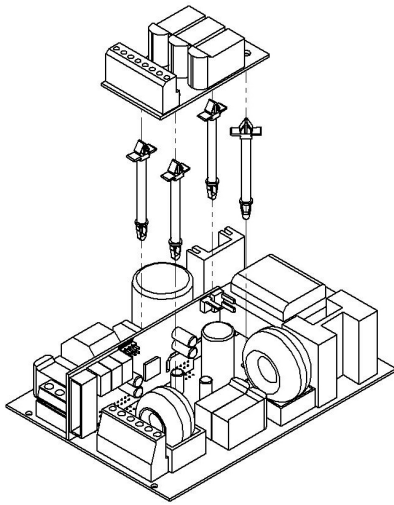

3-output board (fuse protected) 100-150 W

6. Maintenance

In order to ensure maximal and durable service, we strongly recommend that your product be maintained clean and ensure that it is installed in a dry and ventilated location. We shall in no case be liable for damages associated with improper use or incorrect maintenance of the equipment.

WARNING

Replacing the original battery with a battery of incorrect type may result in an explosion hazard.

Used batteries must be disposed of in compliance with recycling requirements.

7. Protections

7.1. 24 V versions

	24 V 4 A	24 V 6 A
F1 (mains): rating breaking capacity - size	2 A Time lag 5x20 - 1500 A	
FBat (battery): rating - type - size	6.3 A Time lag 5x20	

7.2. 48 V versions

	48 V 2 A	48 V 3 A
F1 (mains): rating breaking capacity - size	2 A Time lag 5x20 - 1500 A	
FBat (battery): rating - type - size	3.15 A Time lag 5x20	

8. Troubleshooting procedure

If the Classic does not deliver voltage

- Check mains presence on the mains terminal strip
- Check the fuses
- Check the voltage on the load terminal
- The voltage on the battery cables must be identical to that of the load
- Check that each 12 Vdc battery has a voltage greater than or equal to 11.5 Vdc
- Repeat the measurement after having disconnected the load and the battery
- If all the steps are validated, check the compatibility of your load

If the battery does not take over after a mains fault

- Check the voltage on the battery terminals
- Check the battery fuse
- Check the voltage on terminal load1

If the indicator lights are not illuminated

- Check mains presence on the mains terminal strip
- Check the battery connection (and the battery fuse)
- Check the voltage on terminal load

For additional technical assistance, contact the SLAT hotline

+ 33 (0) 4 78 66 63 70

For return requests, visit our website

or contact SLAT After-Sales Service to obtain an RMA (Return Material Authorisation) number).

Returns are not accepted without an RMA number.

NOTICE D'UTILISATION
BEDIENUNGSANLEITUNG
OPERATING INSTRUCTIONS
GEBRUIKSHANDLEIDING
MANUAL DE USUARIO

P1
S10
P17
P25
P33

GEBRUIKSHANDLEIDING

Classic
100W tot 150W

Inhoudsopgave

1. Algemene informatie	28
1.1 Schakelschema	28
1.2 Omgevingspecificaties	28
1.3 Elektrische in- en uitgangspecificaties	28
2. Uw apparaat Installeren	29
2.1 Bevestigingselementen en afmetingen van de kasten (afm.: LXHXD mm)	29
2.2 Accu's	29
3. Aansluitingen	29
3.1 Aansluitschema	29
3.2 Aansluitspecificaties	29
4. Ingebruikneming	30
5. Bediening van de Classic	30
5.1 Controles en meldingen	30
5.2 Verkrijgbare accessoires en opties	30
6. Onderhoud	31
7. Beveiligingen	31
7.1. Versies 24V	31
7.2 Versies 48V	31
8. Storingen verhelpen	32

Gefeliciteerd,

U hebt een beveiligde elektrische Classic voedingseenheid van het merk SLAT gekocht en wij danken u hiervoor.

In deze handleiding vindt u alle instructies die u nodig heeft voor het installeren, in gebruik nemen en onderhouden van dit apparaat.

Wij raden u aan om de instructies aandachtig te volgen voor een goede werking van het apparaat.

Goede installatie.

Veiligheidsvoorschriften

Dit apparaat is bestemd om te worden aangesloten op een netspanning van 230V.

Om elektrische schokken te voorkomen, moeten alle **WERKZAAMHEDEN SPANNINGSVRIJ** worden verricht (tweepolige differentiaaluitschakelaar stroomopwaarts is open)

Werkzaamheden onder spanning zijn uitsluitend geautoriseerd voor exploitaties waar uitschakelen onmogelijk is. De werkzaamheden mogen uitsluitend worden uitgevoerd door bevoegd personeel.

Normen, richtlijnen voor milieubescherming en volksgezondheid

Al onze producten van de Evolution gamma voldoen aan de LVD en EMC-richtlijnen (immunititeit en emissie). Zij voldoen aan de normen:

- EN IEC 62368-1 (2020) + A11 (2020)
- EN IEC 61000-6-1 (2019), EN IEC 61000-6-2 (2019), EN IEC 61000-6-3 (2021), EN IEC 61000-6-4 (2019)
- EN 55032 (2015) + A11 (2020) Klasse B
- UL1950 voor componenten.

SLAT is gecertificeerd volgens ISO 14001 sinds 2008.

SLAT fabriceert al zijn producten volgens de milieunormen ROHS en DEEE.

SLAT recyclet de producten aan het einde van hun levenscyclus in zijn recyclingnetwerk



Garantie

Onze garantie is drie jaar af fabriek. De garantie is strikt beperkt tot het vergoeden of vervangen (naar onze keuze en zonder enige schadevergoeding) van de door onze klantenservice als defect aangemerkte onderdelen, na retour in onze werkplaatsen op kosten van de koper. Wij gaan niet akkoord met vervanging of reparatie van materiaal elders dan in onze werkplaatsen. Om onze klanten te laten profiteren van de laatste technische verbeteringen behoudt SLAT het recht voor om de nodige wijzigingen aan te brengen in zijn producten. De accu maakt geen deel uit van de garantie.



1. Algemene informatie

1.1 Schakelschema

	100W	150W
24V	4A	6A
48V	2A	3A

De aangegeven spanning is de inschakelstroom (**In**) bij het nominale uitgangsvermogen.

1.2 Omgevingspecificaties

Bedrijfstemperatuur:

- 5°+ tot + 40°C bij een belasting van 100% en bij 150W.
- 5°+ tot + 50°C bij een belasting van 75% en bij 150W.
- 5°C tot + 50°C bij een belasting van 100% en bij 100W.

Opslagtemperatuur: -25 tot +85°C.

Relatieve vochtigheid: 20 tot 95%.

1.3 Elektrische in- en uitgangspecificaties

1.3.1. Ingaande netspanning

- eenfasespanning 98V tot 264V behalve 100-150W: 195V tot 264V.
- frequentie: 47 tot 63Hz.
- klasse I.
- sterpuntsschakelingen TT, TN, IT.
- Primaire stroomsterkte bij 195V: 0,75A bij 100W; 1A bij 150W

Stroomopwaarts te monteren differentiaaluitschakelaar: D curve

1.3.2 Uitgang

Nominale spanning	24V	48V
Drijvende spanning bij halve belasting en bij 25°C	27.2V +/-0.5%	54.4V +/-0.5%
Regelbereik (V) *	23-29V	46-58V
Grensstroom	In	

* Alleen met het apparaat in de voedingsfunctie zonder accu. Wanneer u het regelbereik gebruikt terwijl de laadfunctie met accu actief is, valt het apparaat niet langer onder de garantie.

2. Uw apparaat Installeren

2.1 Bevestigingselementen en afmetingen van de kasten (afm.: LXHXD mm)

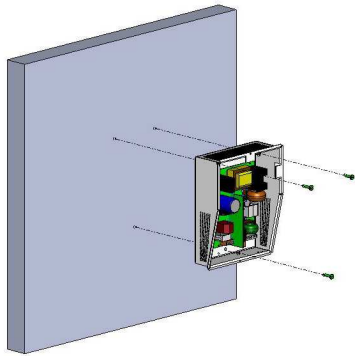

C6 – Dim : 194x243x97 mm – IP30

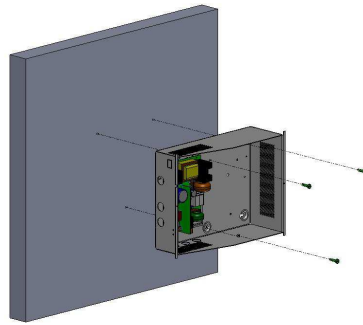

C24 – Dim : 322x248x126mm – IP30

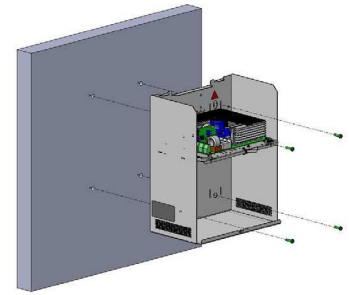

C38 – Dim : 289x350x189mm – IP31

2.2 Accu's

Het inbouw- en kabelschema van de accu's vindt u in het bij het product meegeleverd pakket (behalve F3U).

3. Aansluitingen

3.1 Aansluitschema

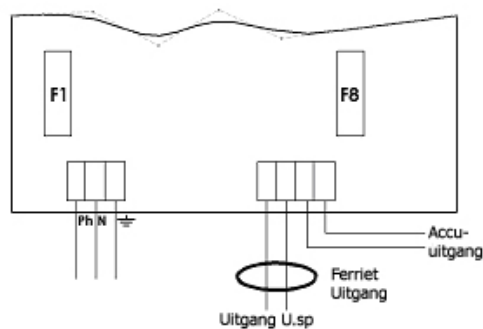

Kabels 100-150W

* Met de bij de producten meegeleverde klemband bevestigt u het netsnoer op de klemmenstrook voor de netspanning.

Let op, maak gebruik van de hiervoor bestemde openingen in de kast. Maak geen extra openingen omdat dit storing zou kunnen veroorzaken in het apparaat en omdat de garantie hierdoor vervalt.

Tabel voor het gebruiken van de ferrietkernen

	C6 - C24	C38
100-150W	te monteren UITGANG FERRIETKERN	voorgemonteerde UITGANG FERRIETKERN

3.2 Aansluitspecificaties

	100-150W
Netspanning	2.5mm ²
Accu's	6mm ²
Uitgangsspanning	6mm ²

4. Ingebruikneming

Open de accuzekering.

Nadat u alle elektrische aansluitingen (netspanning, uitgangsspanningen en accu's) hebt aangesloten.

1. De differentiaaluitschakelaar van de netspanning stroomopwaarts sluiten.
2. De uitgangsspanning van de uitgangsspanning controleren. De LED van de moederkaart wordt groen.
3. Sluit de accuzekering.
4. De aardkabel (indien aanwezig) aansluiten.
5. De kap sluiten.

5. Bediening van de Classic



5.1 Controles en meldingen

Een groen controlelampje op de kaart geeft de aanwezigheid aan van spanning op de uitgang van de uitgangsspanning.

Met het apparaat in de functie Autonomie blijft dit controlelampje branden zolang de accu aanwezig is.

5.2 Verkrijgbare accessoires en opties

5.2.1 Dekselcontact / wandbevestigingscontact (versie 24V)

Een schakelaar die detecteert wanneer het deksel wordt geopend.

Met behulp van een schakelaar (potentiaalvrij contact met schakelaar) wordt gedetecteerd wanneer het deksel wordt geopend op de versies van 24V.

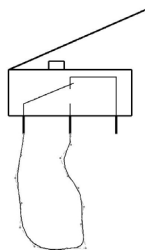

Schakelaar

5.2.2 Optionele kaart met 3 afgezekerde uitgangen (te monteren)

Wordt met 4 haakjes bevestigd op de moederkaart

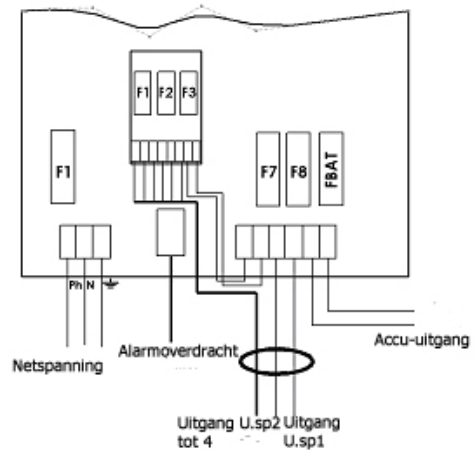
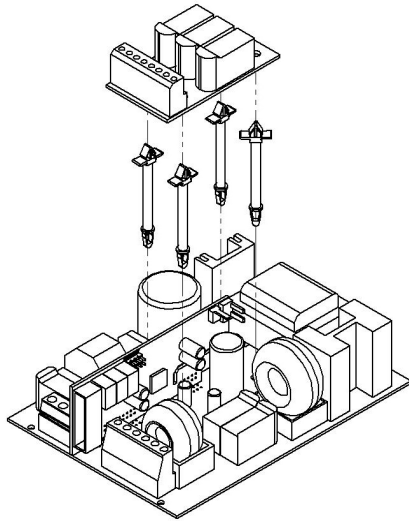

Kaart met 3 afgezekerde uitgangen - 100-150W

6. Onderhoud

Het apparaat moet in een droge, geventileerde en schone ruimte worden gemonteerd om een maximale en duurzame levensduur te kunnen bereiken. De fabrikant kan niet aansprakelijk worden gesteld voor schade veroorzaakt door onjuiste montage, ingebruikneming of onderhoud.

WAARSCHUWING

Wanneer de originele accu door een niet gelijkwaardig type wordt vervangen, bestaat er kans op een explosie. Versleten accu's moeten worden weggedaan volgens de wettelijke verplichtingen voor recycling.

7. Beveiligingen

7.1. Versies 24V

	24V 4A	24V 6A
F1 (netspanning): kaliber breeksterkte - maat	2A T 5x20 - 1500A	
FBat (accu): kaliber - type - maat	6,3A T 5x20	

7.2 Versies 48V

	48V 2A	48V 3A
F1 (netspanning): kaliber breeksterkte - maat	2A T 5x20 - 1500A	
FBat (accu): kaliber - type - maat	3.15A T 5x20	

8. Storingen verhelpen

Als de Classic geen spanning levert

- De aanwezigheid van netspanning controleren op de klemmenstrook voor de netspanning
- Controleer de zekeringen
- Meet de spanning op de aansluitklem van de uitgangsspanning
- De spanning op de accukabels moet hetzelfde zijn als de uitgangsspanning
- Controleer of elke accu van 12V gelijkstroom een spanning heeft die gelijk is aan of hoger dan 11,5V gelijkstroom
- Meet nogmaals nadat de uitgangsspanning van de accu is losgekoppeld.
- Als alle stappen zijn bevestigd, controleert u of de uitgangsspanning compatibel is

Als de accu het voeden niet overneemt na een netspanningsfout

- Controleer de spanning op de accuklemmen
- Controleer de zekering van de accu
- Meet de spanning op aansluitklem uitgangsspanning 1

Als de lichtdioden niet branden

- De aanwezigheid van de netspanning controleren op de klemmenstrook voor de netspanning
- De aansluiting van de accu (en de zekering van de accu) controleren
- Meet de spanning op aansluitklem uitgangsspanning

Voor extra technische ondersteuning neemt u contact op met de SLAT hotline

+ 33 (0) 4 78 66 63 70

Voor retouraanvragen dient u in te loggen op onze website

<http://www.slat.fr/formulaireRMA.php>

of kunt u contact opnemen met de SLAT klantenservice om ' een RMA nummer (Autorisatie voor retour koopwaar) aan te vragen) .

Retourzendingen zonder RMA-nummer zullen niet worden geaccepteerd.

NOTICE D'UTILISATION
BEDIENUNGSANLEITUNG
OPERATING INSTRUCTIONS
GEBRUIKSHANDLEIDING
MANUAL DE USUARIO

P1
S10
P17
P25
P33

MANUAL DE USUARIO

Classic
De 100 a 150 W

Índice

1. Información general	36
1.1 Tabla de correspondencias	36
1.2 Especificaciones ambientales	36
1.3 Especificaciones eléctricas de entrada y de salida.....	36
2. Instalación del equipo	36
2.1 Fijación y dimensiones de las cajas (LxAxP en mm).....	36
2.2 Baterías	37
3. Conexión	37
3.1 Esquema de conexiones	37
3.2 Especificaciones de las conexiones.....	37
4. Puesta en funcionamiento	37
5. Funcionamiento de la Classic	37
5.1 Vigilancia y señalización	38
5.2 Equipos y opciones disponibles	38
6. Mantenimiento	38
7. Protecciones	39
7.1. Versiones 24 V	39
7.2. Versiones 48 V	39
8. Procedimiento de reparación	39

Enhorabuena,

Acaba de adquirir una fuente de alimentación segura Classic de la marca SLAT y queremos agradecerle su confianza.

En este manual encontrará todas las indicaciones necesarias para instalar, poner en servicio y realizar el mantenimiento de este equipo.

Para garantizar el buen funcionamiento del aparato, le recomendamos que las siga al pie de la letra.

Buena instalación.

Normas de seguridad

Este material está diseñado para conectarse a una red eléctrica pública de 230 V.

Para evitar el riesgo de descargas eléctricas, toda **INTERVENCIÓN** debe realizarse **SIN TENSIÓN** (disyuntor bipolar de entrada abierto).

Sólo se permite intervenir con tensión en aquellos casos en que sea imposible desconectar la corriente. Las intervenciones deberán ser realizadas únicamente por personal cualificado.

Normas, directivas y protección del medio ambiente y de la salud pública

Todos nuestros productos de la gama Classic cumplen las directivas BT y CEM (inmunidad y emisiones). Asimismo, son conformes a las normas:

- EN IEC 62368-1 (2020) + A11 (2020)
- EN IEC 61000-6-1 (2019), EN IEC 61000-6-2 (2019), EN IEC 61000-6-3 (2021), EN IEC 61000-6-4 (2019)
- EN 55032 (2015) + A11 (2020) clase B
- UL1950 para los componentes.

SLAT cuenta con el certificado ISO 14001 desde 2008.

SLAT fabrica todos sus productos de conformidad con las directivas medioambientales RoHS y RAEE.

SLAT garantiza el reciclaje de sus productos al final de su vida útil a través de su cadena de reciclaje.



Garantía

Nuestra garantía es de tres años desde la salida de fábrica. Está estrictamente limitada al reembolso o a la sustitución (a nuestra elección y sin indemnización de ninguna clase), de las piezas reconocidas como defectuosas por nuestros servicios, tras su devolución a nuestros talleres por cuenta del comprador. No aceptaremos sustituciones o reparaciones de material en un lugar distinto a nuestros talleres. Con el fin de que nuestros clientes se beneficien de los últimos avances técnicos, SLAT se reserva el derecho de efectuar en sus productos todas las modificaciones que considere necesarias. La batería no está incluida en la garantía.



1. Información general

1.1 Tabla de correspondencias

	100 W	150 W
24 V	4 A	6 A
48 V	2 A	3 A

Las intensidades indicadas son las de la corriente (**In**) a la potencia nominal de salida.

1.2 Especificaciones ambientales

Temperatura de funcionamiento:

- 5 °C a +40 °C al 100 % de carga con 150 W.
- 5 °C a +50 °C al 75 % de carga con 150 W.
- 5 °C a +50 °C al 100 % de carga con 100 W.

Temperatura de almacenamiento: De -25 °C a +85 °C.

Humedad relativa: Del 20 al 95 %.

1.3 Especificaciones eléctricas de entrada y de salida

1.3.1 Entrada de la red

- Tensión monofásica: de 98 a 264 V, excepto 100-150 W: de 195 a 264 V.
- Frecuencia: de 47 a 63 Hz.
- Clase I.
- Regímenes de neutro: TT, TN, IT.
- Corriente primaria a 195 V: 0,75 A a 100 W; 1 A a 150 W

Disyuntor de entrada a instalar: curva D

1.3.2 Salida

Tensión nominal	24 V	48 V
Tensión de flotación a media carga y 25 °C	27,2 V +/-0,5 %	54,4 V +/-0,5 %
Rango de ajuste (V) *	23-29 V	46-58 V
Corriente de limitación	In	

* Sólo en modo de alimentación sin batería. Cualquier uso del rango de ajuste en modo cargador con batería anulará la garantía del producto.

2. Instalación del equipo

2.1 Fijación y dimensiones de las cajas (LxAxP en mm)

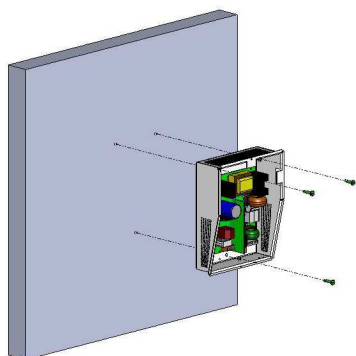

C6 – Dim : 194x243x97 mm – IP30

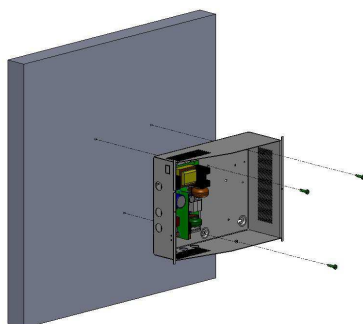

C24 – Dim : 322x248x126mm – IP30

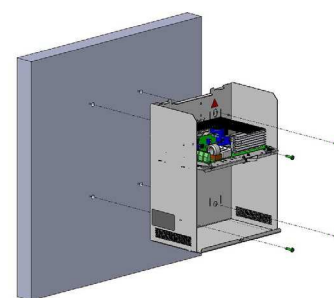

C38 – Dim : 289x350x189mm – IP31

2.2 Baterías

En el kit que se suministra con el producto, encontrará el plano de integración y de cableado de las baterías (excepto F3U).

3. Conexión

3.1 Esquema de conexiones

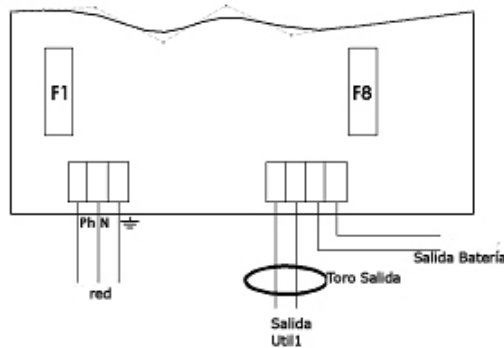

Cableado 100-150 W

* La abrazadera suministrada con todos los productos permite sujetar el cable de alimentación general a nivel del bornero correspondiente.

Atención: deben utilizarse los orificios previstos en la caja. No deben realizarse orificios nuevos, puesto que podría provocar un funcionamiento anómalo del aparato y quedaría anulada la garantía.

Tabla de uso de los toros

	C6- C24	C38
100-150 W	TORO SALIDA a instalar	TORO SALIDA preinstalado

3.2 Especificaciones de las conexiones

	100-150 W
Red	2,5 mm ²
Baterías	6 mm ²
Utilización	6 mm ²

4. Puesta en funcionamiento

Abrir el fusible de la batería.

Después de realizar las conexiones eléctricas (red, alimentaciones y baterías).

1. Cerrar el disyuntor de entrada.
2. Comprobar la tensión de salida de alimentación. El LED de la placa base se pone verde.
3. Cerrar el fusible de batería.
4. Conectar el hilo de tierra (si existe).
5. Cerrar la tapa.

5. Funcionamiento de la Classic



5.1 Vigilancia y señalización

Un piloto verde que hay en la tarjeta indica la presencia de tensión en la salida de alimentación. En modo de autonomía (falta de suministro eléctrico de la red), el piloto sigue encendido mientras haya batería.

5.2 Equipos y opciones disponibles

5.2.1. Detección de la apertura tapa / separación de la pared (versión de 24 V)

Un switch con un bucle con cable permite detectar si se abre la tapa.

Un switch (contacto seco con un bucle con cable) permite detectar si se abre la tapa en las versión de 24 V.

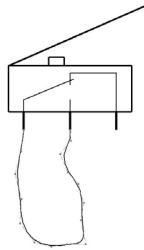

Switch

5.2.2. Opción tarjeta 3 salidas protegidas con fusibles (a instalar)

Se fija mediante 4 ganchos a la placa base.

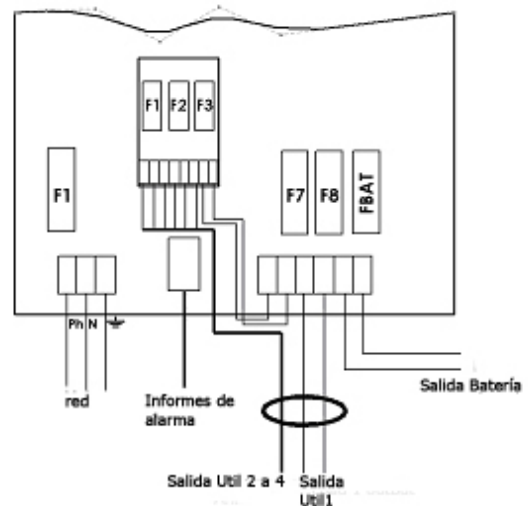
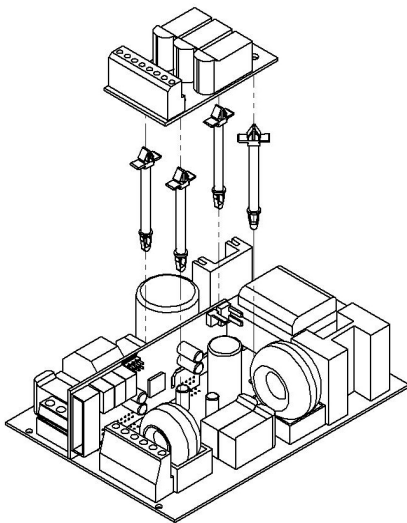

Tarjeta 3 salidas protegidas con fusibles – 100-150 W

6. Mantenimiento

Para que su producto le preste un servicio óptimo y duradero, le recomendamos fervientemente mantenerlo en un estado adecuado de limpieza e instalarlo en un lugar seco y ventilado. En ningún caso seremos responsables de los daños relacionados con una utilización incorrecta o con un mantenimiento deficiente de este material.

AVISO

Sustituir la batería original por otra de un tipo inadecuado puede entrañar un riesgo de explosión.

Las baterías usadas deben desecharse siguiendo la normativa sobre reciclaje de materiales.

7. Protecciones

7.1. Versiones 24 V

	24 V 4 A	24 V 6 A
F1 (red): calibre capacidad de corte - tamaño	2 A time lag 5x20 - 1500 A	
FBat (batería): calibre - tipo - tamaño	24 V 4 A	

7.2. Versiones 48 V

	48 V 2 A	48 V 3 A
F1 (red): calibre capacidad de corte - tamaño	2 A time lag 5x20 - 1500 A	
FBat (batería): calibre - tipo - tamaño	3,15 A time lag 5x20	

8. Procedimiento de reparación

Si la Classic no suministra tensión

- Verificar la presencia de red en el bornero de red.
- Comprobar los fusibles.
- Verificar el valor de la tensión en el borne "util".
- La tensión en los cables de la batería deberá ser idéntica a la de los equipos a alimentar.
- Verificar que cada batería de 12 Vcc presente una tensión igual o superior a 11,5 Vcc.
- Repetir la medición tras haber desconectado los equipos a alimentar y la batería.
- Si todos los puntos anteriores son correctos, verifique la compatibilidad de los equipos a alimentar.

Si la batería no toma el relevo después de un fallo de la red

- Comprobar la tensión en los bornes de la batería.
- Comprobar el fusible de batería.
- Comprobar la tensión en el borne "util 1".

Si los pilotos no se encienden

- Comprobar la presencia de red en el bornero de la red.
- Comprobar la conexión de la batería (el fusible de la misma).
- Comprobar la tensión en el borne "util".

Si necesita asistencia técnica adicional, llame a la línea de atención permanente de SLAT

+ 33 (0) 4 78 66 63 70

Para devoluciones, consulte nuestro sitio web

<http://www.slat.fr/formulaireRMA.php>

o póngase en contacto con el servicio posventa de SLAT para solicitar un número de devolución de mercancía autorizada.

Sin este número, no se aceptará la devolución.

SLAT

7B Rue Jean Elysée Dupuy
69410 CHAMPAGNE AU MONT D'OR
France

Tel.: +33 (0)4 78 66 63 60

E-mail: comm@slat.fr

SLAT GmbH

Leitzstraße 45
70469 Stuttgart
Deutschland

Tel.: +49 (0)711 899 890 08

Fax: +49 (0)711 899 890 90

E-mail: info@slat-gmbh.de

<http://www.slat.com>

