

EN TECHNICAL SPECIFICATIONS

Electrical input and output

INPUT	OUTPUT
<ul style="list-style-type: none">Mains voltage: 175- 265 V AC.Frequency:45 to 65 Hz.Class I.Neutral systems: TT, TN, IT.Recommended upstream circuit-breaker: type D (rating 2 A).	<ul style="list-style-type: none">Available load power: 120 W with Tmax=50°COutput voltage (DC): 2 x 56V
<ul style="list-style-type: none">Primary current:<ul style="list-style-type: none">@ 175 V AC: 1,3 A@ 265 V AC: 0,7 A	

Communication

- Communication protocols: HTTPS, ICMP, DHCP, SNMP (v1, v2c, v3).
- 1 ports Ethernet 10/100 Mbps.
- Without DHCP server:
 - **IP address 192.168.1.1**
 - **Netmask 255.255.255.0**
 - **No gateway**
- Alarm report (NO/NC dry contacts): 1.

Mechanical

- Polycarbonate housing.
- Protection class: IP66 – IK10.
- Cabinet dimensions: W 300 x H 400 x D 210 mm.
- Overall dimensions: W 300 x H 432 x D 215 mm.
- 6,6 kg.

Environmental

Operating temperature		Storage temperature		Operating relative humidity*	
Min.	Max.	Min.	Max.	Min.	Max.
-10°C	+50°C (120 W)	-25°C	+60°C	0%	100%

* **Condensing**

Smart Backup

- Li-ion battery technology: LiFePO₄.
- Battery backup mode: 20 minutes at full power.
- No risk of thermal runaway.
- Storage: 9 months without recharging.
- Life span: 10 years @ 25°C.

FR SPÉCIFICATIONS TECHNIQUES

Electriques d'entrée et de sortie

ENTRÉE	SORTIE
<ul style="list-style-type: none">Tension réseau :175- 265 V AC.Fréquence : 45 à 65 Hz.Classe I.Régimes de neutre : TT, TN, IT.Dispositif de sectionnement recommandé en amont : courbe D (calibre 2 A).	<ul style="list-style-type: none">Puissance utilisation disponible : 120 W avec Tmax=50°CTension de sortie (DC) : 2 x 56 V
<ul style="list-style-type: none">Courant primaire :<ul style="list-style-type: none">@ 175 V AC: 1,3 A@ 265 V AC: 0,7 A	

Communication

- Protocoles de communication : HTTPS, ICMP, DHCP, SNMP (v1, v2c, v3).
- 1 ports Ethernet 10/100 Mbps.
- Sans serveur DHCP :
 - **Adresse IP 192.168.1.1**
 - **Masque réseau 255.255.255.0**
 - **Pas de passerelle**
- Report d'alarmes (contacts sec NO/NC) : 1

Mécaniques

- Boitier en polycarbonate.
- Indice de protection : IP66 – IK10.
- Dimensions coffret : L 300 x H 400 x P 210 mm.
- Dimensions hors tout : L 300 x H 432 x P 215 mm.
- 6,6 kg.

Environnementales

Température de fonctionnement		Température de stockage		Humidité relative en fonctionnement*	
Min.	Max.	Min.	Max.	Min.	Max.
-10°C	+50°C (120 W)	-25°C	+60°C	0%	100%

* **Condensant**

Smart Backup

- Batterie Lithium-ion technologie : LiFePO₄.
- Mode batterie de secours : 20 minutes à pleine puissance.
- Pas de risque d'emballement thermique.
- Stockage 9 mois sans recharge.
- Durée de vie : 10 ans @ 25°C.

EN COMMISSIONING AND SUPPORT

The root certificate can be downloaded from www.slat.com/en/download and the operating instructions can be downloaded from www.slat.com in MySLAT section.

No returns can be accepted without prior obtention of an RMA number. To ask for an RMA number fill in the form on www.slat.com in MySLAT section or contact after_sales@slat.fr.

- For an additional technical support contact the SLAT hotline: +33 478 66 63 70.

FR MISE EN SERVICE ET ASSISTANCE TECHNIQUE

Certificat racine est à télécharger sur www.slat.com/telechargements et le manuel d'utilisation est à télécharger sur www.slat.com dans l'espace MySLAT.

Aucun retour de matériel ne sera accepté sans délivrance préalable d'un numéro de RMA. Pour une demande de RMA remplir le formulaire sur www.slat.com dans l'espace My Slat ou contactez after_sales@slat.fr.

- Pour une assistance technique complémentaire contactez la hotline SLAT : +33 478 66 63 70.

DE TECHNISCHE SPEZIFIKATIONEN

Elektrischer Eingang und Ausgang

EINGANG	AUSGANG
<ul style="list-style-type: none">Netzspannung: 175- 265 V AC.Frequenz: 45 bis 65 Hz.Klasse I.N Niederspannungsnetz: TT, TN, IT.Empfohlene vorgeschaltete zweipolige Trennvorrichtung: D-Kurve (Stromstärke 2 A).	<ul style="list-style-type: none">Verfügbare Verbraucherleistung: 120 W bei Tmax=50°CAusgangsspannung (DC): 2 x 56 V
<ul style="list-style-type: none">Primärstrom:<ul style="list-style-type: none">@ 175 V AC: 1,3 A@ 265 V AC: 0,7 A	

Kommunikation

- Kommunikationsprotokolle: HTTPS, ICMP, DHCP, SNMP (v1, v2c, v3).
- 1 Ethernet Port 10/100 Mbps.
- Ohne DHCP-Server:
 - **IP Adresse 192.168.1.1**
 - **Netzmaske 255.255.255.0**
 - **Kein gateway**
- Alarmbericht (Trockenkontakte NO/NC): 1

Mechanik

- Gehäuse aus Polycarbonat.
- Schutzart: IP66 – IK10.
- Abmessungen des Gehäuses: B 300 x H 400 x T 210 mm.
- Gesamtabmessungen: B 300 x H 432 x T 215 mm.
- 6,6 kg.

Umwelt

Betriebstemperatur		Lagertemperatur		Relative Betriebsluftfeuchtigkeit	
Min.	Max.	Min.	Max.	Min.	Max.
-10°C	+50°C (120 W)	-25°C	+60°C	0%	100%

* **Kondensierend**

Smart Backup

- Li-Ion-Batterie-Technologie: LiFePO₄.
- Batterie-Backup-Modus: 20 Minuten bei voller Leistung
- Kein Risiko eines thermischen Durchgehens.
- 9 Monate Lagerung ohne Wiederaufladung.
- Lebensdauer: 10 Jahre @ 25°C.

NL TECHNISCHE SPECIFICATIES

Elektrische ingang en uitgang

INGANG	UITGANG
<ul style="list-style-type: none">Netspanning: 175- 265 V AC.Frequentie: 45 tot 65 Hz.Klasse I.Sterpuntsschakelingen: TT, TN, IT.Aanbevolen differentiaaluitschakelaar stroomopwaarts: D-curve (caliber 2 A)	<ul style="list-style-type: none">Beschikbaar laadvermogen: 120 W bij Tmax=50°CUitgangsspanning (DC):2 x 56 V
<ul style="list-style-type: none">Primaire stroom:<ul style="list-style-type: none">@ 175 V AC: 1,3 A@ 265 V AC: 0,7 A	

Communicatie

- Communicatieprotocollen: HTTPS, ICMP, DHCP, SNMP (v1, v2c, v3).
- 1 Ethernet-poort10/100 Mbps.
- Zonder DHCP-Server:
 - **Adres IP 192.168.1.1**
 - **Netwerkmasker 255.255.255.0**
 - **Genn Gateway**
- Alarmrapport (NO/NC droge contacten): 1

Mechanische

- Polycarbonaat behuizing.
- Beschermingsindex: IP66 – IK10.
- Kastafmetingen: L 300 x H 400 x D 210 mm.
- Gloobaal kastafmetingen: L 300 x H 432 x D 215 mm.
- 6,6 kg.

Milieu

Bedrijfstemperatuur		Opslagtemperatuur		Relatieve vochtigheid in bedrijf*	
Min.	Max.	Min.	Max.	Min.	Max.
-10°C	+50°C (120 W)	-25°C	+60°C	0%	100%

* **Condensierend**

Smart Backup

- Lithium-ion-accutechnologie: LiFePO₄.
- Batterijback-upmodus: 20 minuten op vol vermogen
- Geen gevaar op thermisch verloop.
- Opslag 9 maanden zonder opladen.
- Levensduur: 10 jaar bij 25°C.

DE INBETRIEBNAHME UND TECHN. KUNDENDIENST

Das Stammzertifikat finden Sie auf www.slat.com/de/herunterladen und die Bedienungsanleitung finden Sie auf www.slat.com im MySLAT-Bereich.

Ohne vorherige Zuteilung einer RMA-Nummer wird keine Geräterücksendung angenommen. Für eine RMA-Anforderung füllen die das Formular auf www.slat.com aus oder kontaktieren Sie info@slat-gmbh.de.

- Für zusätzliche technische Unterstützung wenden Sie sich an die SLAT-Hotline: +49 711 899 890 08.

NL INBEDRIJFSTELLING EN ONDERSTEUNING

Basiscertificaat kan worden gedownload van www.slat.com/en/download en gebruikshandleiding kan worden gedownload van www.slat.com in MySLAT sectie.

Geen enkele terugzending van materiaal wordt geaccepteerd zonder een vooraf toegekend RMA-nummer. Voor de aanvraag van een RMA-nummer vult u het desbetreffende formulier in op www.slat.com in MySLAT of schrijf aan after_sales@slat.fr.

- Voor extra technische ondersteuning neemt u contact op met de SLAT hotline: +33 478 66 63 70.



- EN Conformity of the product with the requirements of the European directives.
- FR Conformité du produit aux exigences des directives européennes.
- DE Konformität des Produkts mit den Anforderungen der europäischen Richtlinien.
- NL Conformité du produit aux exigences des directives européennes.



- EN WEEE (Waste Electrical and Electronic Equipment) Disposal of the product in an appropriate collection and recycling structure. This product should not be disposed of with household waste.
- FR DEEE (Déchets d'Équipements Électriques et Electroniques) Elimination du produit dans une structure de récupération et de recyclage appropriée. Ce produit ne doit pas être mis au rebut avec les déchets ménagers.
- DE EEAG (Elektro- und Elektronik-Altgeräte) Entsorgung des Produkts in einer geeigneten Aufbereitungs- und Recycling-Struktur. Dieses Produkt darf nicht mit dem Hausmüll entsorgt werden.
- NL AEEA (Afgedankte Elektrische en Elektronische Apparatuur) Weggooien van het product bij een geschikte verzamel- of recyclinginstelling. Dit product mag niet worden weggegooid bij het huishoudelijk afval.



- EN RoHS (Restriction of Hazardous Substances) Compliance with the European Directive restricting the use of certain hazardous substances in electrical and electronic equipment.
- FR RoHS (Restriction of Hazardous Substances) Conformité à la directive européenne de restriction de l'utilisation de certaines substances dangereuses dans les équipements électriques et électroniques.
- DE RoHS (Restriction of Hazardous Substances) Einhaltung der europäischen Richtlinie über die Beschränkung der Verwendung bestimmter gefährlicher Stoffe in Elektro- und Elektronikgeräten.
- NL RoHS (Restriction of Hazardous Substances) Naleving van de Europese richtlijn betreffende het beperken van het gebruik van bepaalde gevaarlijke stoffen in elektrische en elektronische apparatuur.



- EN Protective earth terminal.
- FR Borne de terre de protection.
- DE Schutzleiteranschluss.
- NL Beschermende aardaansluiting.



- EN Caution, risk of electric shock.
- FR Attention, risque de choc électrique.
- DE Vorsicht, Stromschlaggefahr.
- NL Let op, risico op elektrische schok.

EN Standards, directives, environment and public health protection

This product follows LV and EMC directives (immunity and emission). It complies with standards:

- EN IEC 62368-1 (2020); EN IEC 62368-3 (2020).
- EN IEC 61000-6-1 (2019); EN IEC 61000-6-2 (2019); EN IEC 61000-6-3 (2021); EN IEC 61000-6-4 (2019); EN IEC 61000-3-2 (2019) (class A).
- EN 55032 (2015) (class B).
- UN 38.3 (Recommendations on the Transport of Dangerous Goods).

SLAT is ISO 9001 v15 and ISO 14001 v15 certified.

SLAT manufactures all its products in accordance with RoHS and WEEE environmental directives.

SLAT recycles its products at the end of their service life through its recycling programme.

FR Normes, directives protections de l'environnement et de la santé publique

Ce produit suit les directives BT et CEM (immunité et émission). Il est conforme aux normes :

- EN IEC 62368-1 (2020) + A11 (2020); EN IEC 62368-3 (2020).
- EN IEC 61000-6-1 (2019) ; EN IEC 61000-6-2 (2019) ; EN IEC 61000-6-3 (2021) ; EN IEC 61000-6-4 (2019) ; EN IEC 61000-3-2 (2019) (classe A).
- EN 55032 (2015) (classe B).
- UN 38.3 (Recommandations relatives au Transport des Marchandises Dangereuses).

SLAT est certifiée ISO 9001 v15 et ISO 14001 v15.

SLAT fabrique tous ses produits dans le respect des directives environnementales RoHS et DEEE.

SLAT assure le recyclage des produits en fin de vie à travers sa filière de recyclage.

DE Normen, Richtlinien sowie Schutz der Umwelt und der öffentlichen Gesundheit

Dieses Produkt erfüllt die Niederspannungs- und EMV-Richtlinien (Störfestigkeit und Emission). Es erfüllt die folgenden Normen.

- EN IEC 62368-1 (2020); EN IEC 62368-3 (2020).
- EN IEC 61000-6-1 (2019); EN IEC 61000-6-2 (2019) ; EN IEC 61000-6-3 (2021); EN IEC 61000-6-4 (2019); EN IEC 61000-3-2 (2019) (Klasse A).
- EN 55032 (2015) (Klasse B).
- UN 38.3 (Recommendations on the Transport of Dangerous Goods).

SLAT ist gemäß ISO 9001 v15 und ISO 14001 v15 zertifiziert.

SLAT fertigt alle Produkte in Einhaltung der Umweltschutzbestimmungen RoHS und EEAG.

SLAT stellt die Wiederverwertung seiner Produkte am Ende ihrer Lebensdauer durch seinen Recyclingprozess sicher.

NL Normen, richtlijnen voor milieubescherming en volksgezondheid

Al onze producten voldoen aan de LVD en EMC-richtlijnen (immunititeit en emissie). Zij voldoen aan de normen.

- EN IEC 62368-1 (2020); EN IEC 62368-3 (2020).
- EN IEC 61000-6-1 (2019) ; EN IEC 61000-6-2 (2019) ; EN IEC 61000-6-3 (2021); EN IEC 61000-6-4 (2019) ; EN IEC 61000-3-2 (2019) (Klasse A).
- EN 55032 (2015) (Klasse B).
- UN 38.3 (Recommendations on the Transport of Dangerous Goods).

SLAT is gecertificeerd volgens ISO 9001 v15 en ISO 14001 v15.

SLAT fabriceert al zijn producten volgens de milieunormen RoHS en AEEA.

SLAT recyclet de producten aan het einde van hun levenscyclus in zijn recyclingnetwerk.



SYNAPS

Network interface with built-in secured power supply

SYNAPS 56V 5F P 1E 89952773





SLAT SAS
7B rue Jean Elysée Dupuy
69410 Champagne au Mont d'or - France
+33 4 78 66 63 70
comm@slat.fr
www.slat.com

SLAT GmbH
Leitzstraße 45
70469 Stuttgart – Deutschland
+49 711 899 890 08
info@slat-gmbh.de
www.slat.com

EN Installation manual

FR Notice d'installation

DE Installationsanleitung

NL Installatiehandleiding

EN SAFETY PRECAUTION

- A circuit-breaker must be installed upstream according to the standards.
- To avoid an electric shock, the disconnect-switch or circuit-breaker must be open when commissioning or operating maintenance.
- The operation must be performed by qualified personnel only.
- The battery is maintenance-free. Do not open it.
- During installation, connect the ground wire first and disconnect it last when dismantling.
- Respect the orientation of the product (see picture on first page).
- Size cables according to the maximum input / output current (≥ 0.15 mm²/A).
- Observe the thermal and mechanical limits.
- EN 62368-1 conformity (This equipment is not suitable for use in locations where children are likely to be present).
- The provided battery is Li-ion type.
- Caution, there is a risk of explosion if battery is replaced by wrong model.
- When used, recycle product and battery according to instructions.
- During installation, take all the necessary precautions to protect the product from sprayed water.

FR CONSIGNES DE SÉCURITÉ

- Un dispositif de sectionnement doit être prévu en amont conformément aux règles en vigueur.
- Afin d'éviter tout risque de choc électrique, toute intervention doit être réalisée hors tension (dispositif de sectionnement amont ouvert).
- L'intervention doit être réalisée uniquement par du personnel habilité.
- Lors du montage connecter le fil de terre en premier et lors du démontage le déconnecter en dernier.
- Respecter l'orientation du produit (voir photo en première page).
- Garantir une convection suffisante (dégagement minimum 50 mm sur les côtés).
- Dimensionner et protéger les câbles en fonction du courant d'entrée/ sortie maximum (≥ 0,15 mm²/A).
- Respecter les limites thermiques et mécaniques.
- Conforme EN 62368-1 (Cet équipement ne convient pas à une utilisation dans des lieux pouvant accueillir des enfants).
- La batterie ne nécessite aucun entretien, il est interdit de l'ouvrir.
- Les batteries fournies sont de type Li-ion.
- En fin de vie recycler le produit et sa batterie conformément aux instructions.
- Attention il y a risque d'explosion si la batterie est remplacée par une batterie de type incorrect.

DE SICHERHEITSHINWEISE

- Eine Trennvorrichtung muss gemäß den geltenden Vorschriften vorgeschaltet werden.
- Um jegliche Gefahr durch Stromschläge auszuschließen, muss jeder Eingriff im stromlosen Zustand vorgenommen werden (vorgeschalteter Trennschalter geöffnet).
- Der Eingriff darf nur von autorisiertem Personal vorgenommen werden.
- Bei der Montage zuerst den Erdungsleiter anschließen und bei der Demontage diesen zuletzt abklemmen.
- Die Ausrichtung des Produkts beachten (siehe Foto auf der ersten Seite).
- Für eine ausreichende Wärmeableitung sorgen (mindestens 50 mm Freiraum).
- Die Kabel entsprechend dem maximalen Eingangs-/Ausgangsstrom dimensionieren und schützen (≥ 0,15 mm²/A).
- Die thermischen und mechanischen Grenzen beachten.
- EN 62368-1 konform (Dieses Gerät ist nicht für den Einsatz in Bereichen geeignet, in denen Kinder anwesend sein können).
- Die Batterie erfordert keine Instandhaltung, Diese zu öffnen ist untersagt.
- Die mitgelieferten Batterien sind Lithium-Ionen-Batterien.
- Wenn das Ende seiner Lebensdauer erreicht ist, das Produkt sowie seine Batterie unter Einhaltung der Vorschriften dem Recycling zuführen.
- Achtung, Es besteht Explosionsgefahr, wenn die Batterie durch eine Batterie falschen Typs ausgetauscht wird.

NL VEILIGHEIDSVORSCHRIFTEN

- Er moet een differentiaaluitschakelaar stroomopwaarts worden ingebouwd met inachtneming van de geldende regels.
- Om elektrische schokken te voorkomen, moeten alle werkzaamheden spanningsvrij worden verricht.
- De werkzaamheden mogen uitsluitend worden uitgevoerd door bevoegd personeel.
- Sluit, bij de montage, als eerste de aarde draad aan en ontkoppel deze als laatste tijdens de demontage.
- Let op de richting van het product (zie foto op de eerste pagina).
- Zorg voor voldoende circulatie (minimaal 50 mm vrije ruimte).
- Pas de lengte en de bescherming van de kabels aan op de maximale ingangs-/ uitgangsstroom (≥ 0,15 mm²/A).
- Leef de thermische en mechanische grenswaarden na.
- Volgens EN 62368-1 (Deze apparatuur is niet geschikt voor gebruik op locaties waar kinderen aanwezig kunnen zijn).
- De batterij is onderhoudsvrij en mag niet geopend worden.
- De batterijen zijn van het type Li-ion.
- Het product en de accu aan het einde van de levensduur recycleren volgens de instructies.
- Let op, er is een risico van explosiegevaar als de batterij wordt vervangen door een verkeerd type!

Supplied equipments	Equipements fournis	Gelieferte Ausrüstungen	Geleverde uitrusting
<ul style="list-style-type: none"> ➤ SYNAPS ➤ 1 end stop for junction block ➤ 5 clamps ➤ 1 installation manual 	<ul style="list-style-type: none"> ➤ SYNAPS ➤ 1 butée d'arrêt pour bloc de jonction ➤ 5 colliers de fixation ➤ 1 notice d'installation 	<ul style="list-style-type: none"> ➤ SYNAPS ➤ 1 Stopper für Klemmleiste ➤ 5 Klammern ➤ 1 Installationsanleitung 	<ul style="list-style-type: none"> ➤ SYNAPS ➤ 1 stop voor klemmenblok ➤ 5 klemmen ➤ 1 installatiehandleiding

EN 1 MOUNTING

SYNAPS is designed to be installed out of reach of the public, outside on all types of poles / mast (wood, concrete, metal), wall or draw chamber and fits perfectly into the urban environment.

Mounting on a wall or a pull box

Mounting can be done with the SYNAPS wall kit (ref 700200011) (not supplied) for ease of mounting (see NOT210002), or as documented below (Figure 1).

Natural convection cooling of the product requires a minimum clearance of 50 mm on each side. Respect the thermal and mechanical limits (figure 1).

- Place the product on a concrete substrate for example and resecure the fastening points.
A = 260 mm B = 360 mm
- Drill the substrate and place appropriate dowels* (not supplied) in the substrate.
- Secure the product with screws (not supplied).
- Provide washers with a diameter of 10 mm*.
- Position the hooks of the SYNAPS on the mounting brackets and secure them with the supplied screws and serrated lock washer.

Mounting on a mast or pole (with SYNAPS MP HIGH BOX SS kit not supplied) (Figure 2)

- Mount the kit on the product using a screwdriver bit holder [¼" socket and ¼" hex bit (H6)].
 - Fix the product on the mast using the clamping flange (ø min. 100 – max. 300 mm).
- Figure 2 shows how the mounting kit should be mounted on the enclosure and positioned on the mast/pole. It is the installer's responsibility to ensure the load capacity of the mast/pole.

* Slat recommends using Ø 5 x 50 mm screws and Ø 6 x 50 mm plugs for a concrete substrate.

Note the IP and MAC addresses visible on the label next to the arrester (figure 5.) and enter them in the predefined area below. ⚠ This operation is key to correctly configuring your installation.	
IP Address	Mac Address

FR 1 MONTAGE

SYNAPS est conçu pour être installé hors d'atteinte du public, à l'extérieur sur tous types de poteaux / mâts (bois, béton, métallique), mur ou chambre de tirage et s'intègre parfaitement dans l'environnement urbain.

Montage sur mur ou dans une chambre de tirage

Le montage peut se faire avec le kit SYNAPS mural (réf 700200011) (non fournis) pour une facilité de montage (voir NOT210002), soit de la façon documenter ci-après (Figure 1).

Le refroidissement par convection naturelle du produit nécessite un dégagement minimum de 50 mm de chaque côté. Respecter les limites thermiques et mécaniques (figure 1).

- Placer le produit sur un support en béton par exemple et repérer les points de fixation
A = 260 mm B = 360 mm
- Percer le support et insérer les chevilles appropriées* (non fournies) au support.
- Fixer le produit à l'aide des vis* (non fournies).
- Prévoir des rondelles d'un diamètre de 10 mm.

Montage sur mât ou poteau (avec kit SYNAPS MP HIGH BOX SST non fourni) (Figure 2)

- Monter le kit sur le produit à l'aide d'un tournevis porte-embout [douille ¼" et embout 6 pans ¼" (H6)].
 - Fixer le produit sur le mât à l'aide de la bride de serrage (ø min. 100 – max. 300 mm).
- La Figure 2 montre comment le kit de montage doit être monté sur le coffret et positionné sur le mât/poteau. Il appartient à l'installateur de s'assurer de la capacité d'accueil de la charge du mât/poteau.

* Slat recommande d'utiliser des vis de Ø 5 x 50 mm et des chevilles de Ø 6 x 50 mm pour un support en béton.

Noter les adresses IP et MAC visibles sur l'étiquette près du parafoudre (figure 5.) et les reporter dans la zone prédéfinie ci-dessous. ⚠ Cette opération est très importante pour le paramétrage de votre installation.	
Adresse IP	Adresse Mac

DE 1 MONTAGE

SYNAPS ist so konzipiert, dass es außerhalb der Reichweite der Öffentlichkeit im Freien auf allen Arten von Masten, Holz, Beton, Metall, Wänden oder Zugkammern installiert werden kann und sich perfekt in die städtische Umgebung einfügt.

Wand- oder Kabelschacht-Montage

Die Montage kann mit dem SYNAPS-Wandbausatz (Ref. 700200011) (nicht im Lieferumfang enthalten) erfolgen, um die Montage zu erleichtern (siehe NOT210002), oder wie unten dokumentiert (Figure 1).

Die Abkühlung des Produkts durch natürliche Wärmeableitung erfordert einen freien Abstand von mindestens 50 mm auf jeder Seite. Die thermischen und mechanischen Grenzen beachten (figure 1).

- Das Produkt auf einen Träger stellen und die Befestigungspunkte lokalisieren.
A = 260 mm B = 360 mm
- Löcher in die Halterung bohren und die passenden Dübel* (nicht im Lieferumfang enthalten) einsetzen.
- Das Produkt mit den Schrauben* (nicht im Lieferumfang enthalten) befestigen.
- Unterlegscheiben mit einem Durchmesser von 10 mm verwenden.

Mast- oder Pfostenmontage (mit SYNAPS MP HIGH BOX SST-Kit nicht im Lieferumfang enthalten) (Figure 2)

- Montieren Sie das Kit mit einem Schraubendreher-Bithalter [¼"-Stecknuss und ¼"-Sechskant-Bit (H6)] am Produkt.

- Befestigen Sie das Produkt mit dem Klemmflansch am Mast (ø min. 100 – max. 300 mm).
- Schieben Sie die festgeschlagnen Stützen auf die Schienen (figure 3).

Figure 2 zeigt, wie der Montagesatz am Gehäuse montiert und am Mast/Mast positioniert werden sollte. Es liegt in der Verantwortung des Installateurs, die Tragfähigkeit des Mastes/Mastes sicherzustellen.

* Slat empfiehlt die Verwendung von Schrauben mit Ø 5 x 50 mm und Dübel mit Ø 6 x 50 mm für Betonuntergrund.

Notieren Sie die IP- und MAC-Adressen, die auf dem Etikett in der Nähe des Blitzableiters (figure 5.) zu sehen sind, und übertragen Sie sie in den unten vorgegebenen Bereich. ⚠ Dieser Schritt ist für die Parametrierung Ihrer Anlage sehr wichtig.	
IP Adresse	Mac Adresse

NL 1 MONTAGE

SYNAPS is ontworpen om buiten het bereik van het publiek te worden geïnstalleerd, buiten op alle soorten palen / masten (hout, beton, metaal), muur of schacht en past perfect in de stedelijke omgeving.

Wandbevestiging of montage in een trekput

Montage kan worden gedaan met de SYNAPS muurkit (ref 700200011) (niet meegeleverd) voor gemakkelijke montage (zie NOT210002), of zoals hieronder gedocumenteerd (Figure 1).

Voor de koeling door natuurlijke convectorie van het product is een minimum vrije ruimte nodig van 50 mm aan elke kant. Leef de thermische en mechanische grenswaarden na (figure 1).

- Het product tegen de wand houden en de bevestigingspunten markeren.
A = 260 mm B = 360 mm
- Gaten boren in de beugel en (niet meegeleverde) plugs installeren die geschikt zijn voor de beugel.
- Het product bevestigen met behulp van (niet-meegeleverde) schroeven.
- Maak gebruik van ringen met een diameter van 10 mm.

Mast- of paalmontage (met SYNAPS MP HIGH BOX SST kit niet meegeleverd) (Figure 2)

- Monteer de kit op het product met behulp van een schroevendraaierbithouder [¼" dopslutel en ¼" zeskantbit (H6)].

Figure 2 laat zien hoe de montagekit op de behuizing moet worden gemonteerd en op de mast/paal moet worden geplaatst.

Het is de verantwoordelijkheid van de installateur om het draagvermogen van de mast/paal te waarborgen.

* Slat raad aan Ø 5 x 50 mm schroeven en Ø 6 x 50 mm pluggen te gebruiken voor een betonnen ondergrond.

Noteer de IP- en MAC-adressen die zichtbaar zijn op het etiket bij de afschrikker (figure 5.) en voer ze in het voorgedefinieerde gebied hieronder in. ⚠ Deze handeling is essentieel voor het correct configureren van uw installatie.	
Adres IP	Adres Mac

FIGURE 1.

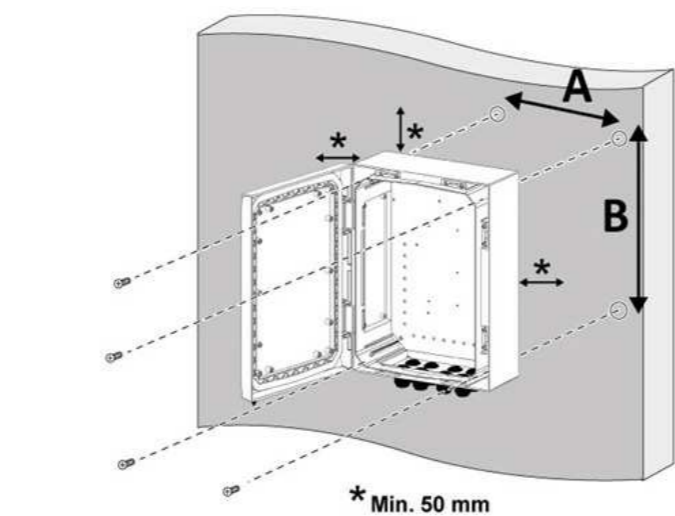
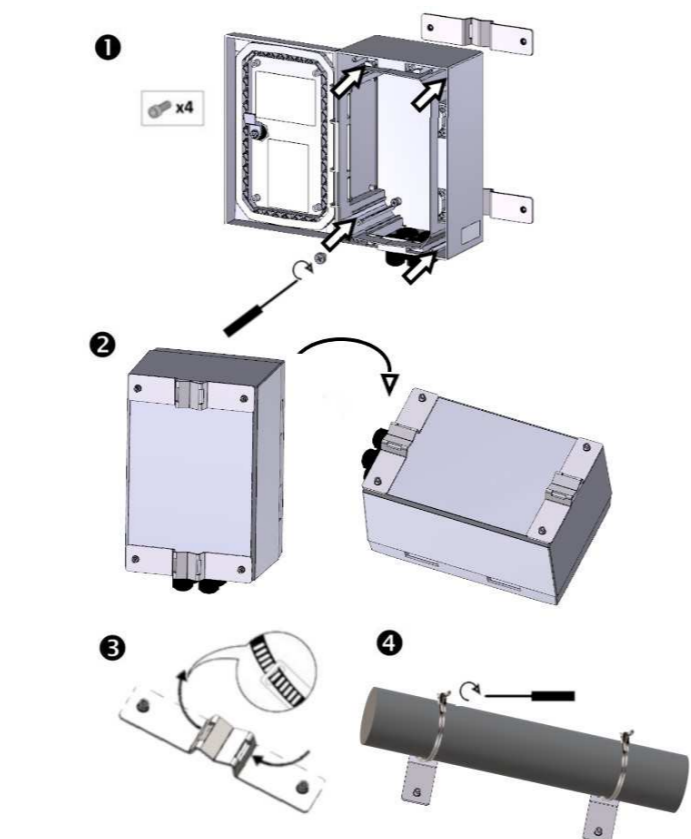

FIGURE 2.



EN 2 CONNECTION

- Size and protect cables according to the maximum input/output current (>0.15mm²/A). The mains input cables must be connected to the surge arrester (figure 3).
- Connect the ground wire first and disconnect it last. Respect the colors of the cables:
 - Yellow-green wire for ground
 - Blue wire for neutral (N)
 - Brown wire for line (L)
- Cable section input and output: 0,5 – 2,5 mm² - recommended cable length to be stripped: 7 mm
- Ethernet cable Cat. 5e or higher – straight or crossed wires - shielded.
- Insert cables through cables gland to keeping the waterproofness of the cabinet.
- Connect SYNAPS to IP applications via the Ethernet port (RJ45). The communication speed is 10/100 Mbps. (Figure 5).
- Alarms are reported by means of a potential-free dry contact IN/OUT via the screw terminal block (Figure 5).
- Connector for connecting door opening detection kit (not supplied) present on the card (Figure 5).
- The space available for other equipment is visible in Figure 4.
- Connect the 2 customer 56 V DC outputs (Figure 3).

FR 2 RACCORDEMENT

- Dimensionner et protéger les câbles en fonction du courant d'entrée/ sortie maximum (>0.15mm²/A). Les câbles d'entrée secteur doivent être raccordés sur parafoudre (figure 3).
- Raccorder le fil de terre en 1er et lors d'un démontage le déconnecter en dernier. Respecter les couleurs des câbles :
 - Fil de terre jaune/vert
 - Fil neutre bleu (N)
 - Fil phase marron (L)
- Section des câbles d'entrée et de sortie : 0,5- 2,5 mm², dénuder sur 7 mm environ
- Câble Ethernet Cat. 5e ou supérieure – Blindé – fils droits ou croisés.
- Passer les câbles à travers des presses étoupes pour maintenir l'étanchéité du coffret.
- Raccorder SYNAPS aux applications IP par le port Ethernet (RJ45). la vitesse de communication est de 10/100 Mbps. (Figure 5).
- Le report d'alarmes s'effectue à l'aide d'un contact sec libre de potentiel IN/OUT via le bornier à vis (Figure 5).
- Connecteur pour raccordement kit de de détection ouverture de porte (non fourni) présent sur la carte (Figure 5).
- L'espace disponible pour les matériels tiers est visible sur la Figure 4.
- Raccorder les 2 sorties client 56 V DC (Figure 3).

DE 2 ANSCHLUSS

- Die Kabel entsprechend dem maximalen Eingangs-/ Ausgangsstrom dimensionieren und schützen (>0.15mm²/A). Die Netzeingangskabel müssen an Überspannungsableiter angeschlossen werden (Figure 3).
- Bei der Montage zuerst den Schutzleiter anschließen und bei einer Demontage diesen zuletzt abklemmen. Die Farben der Kabel beachten:
 - Gelb-grünes Kabel: Schutzleiter
 - Blaues Kabel: Neutralleiter (N)
 - Braunes Kabel: Phasenleiter (L)
- Die Verkabelung wird mittels Kabelverschraubungen durchgeführt.
- Leitungsquerschnitt der Ein- und Ausgangskabel: 0,5- 2,5 mm², Abzuisolierende länge: ca. 7 mm
- Ethernetkabel Kategorie 5e oder höher - geschirmt- Patch- oder Crossover-Kabel.
- Die Kabel durch die Kabelverschraubungen führen, um die Dichtheit des Gehäuses zu gewährleisten.
- Verbinden Sie SYNAPS über den Ethernet-Port (RJ45) mit IP-Anwendungen. Die Kommunikationsgeschwindigkeit beträgt 10/100 Mbit/s. (Figure 5).
- Alarme werden über einen potentialfreien Trockenkontakt IN/OUT über die Schraubklemmleiste (Figure 5) gemeldet.
- Anschluss für den Anschluss des Türöffnungserkennungskits (nicht im Lieferumfang enthalten), der auf der Karte vorhanden ist (Figure 5).
- Der verfügbare Platz für Hardware von Drittanbietern ist in Figure 4 zu sehen.
- Schließen Sie die beiden 56-V-DC-Kundenausgänge an (Figure 3).

NL 2 AANSLUITEN

- De afmetingen van de kabels aanpassen afhankelijk van de maximum ingaande/uitgaande stroom en ze beschermen (>0.15mm²/A). De ingaande netspanningskabel moeten worden aangesloten op de Bliksemafleider (figure 3).
- Bij het inbouwen moet de aardkabel als eerste worden aangesloten en bij de uitbouw als laatste. Neem de kleuren van de kabels in acht:
 - Aardgeleider geel/groen
 - Nulleider blauw (N)
 - Spanningsleider bruin (L)
- Kabeltype : ingang en uitgang 0,5- 2,5 mm², aanbevolen kabelbundel 7 mm.
- Ethernet-kabel Cat. 5e of beter- afgeschermd- rechte of gekruiste kabels.
- Kabels door kabelwartels voeren voordat ze op klemmen en connectoren worden aangesloten.
- Verbind SYNAPS met IP toepassingen via de Ethernet-poort (RJ45). de communicatiesnelheid is 10/100 Mbps (Figure 5).
- De Ethernet-poort (RJ45/SFP) zijn de aansluitingen voor communicatie met de Supervisor. De communicatiesnelheid is 10/100/1000 Mbps (Figure 5).
- Alarmen worden gemeld door middel van een potentiaalvrij droog contact IN/OUT via het schroefklemmenblok (Figure 5).
- Connector voor het aansluiten van een kit voor het detecteren van het openen van de deur (niet meegeleverd) aanwezig op de kaart (Figure 5).
- De beschikbare ruimte voor apparaten van derden is te zien in Figure 4.
- Sluit de 2 klantuitgangen van 56 V DC aan (Figure 3).

FIGURE 3.

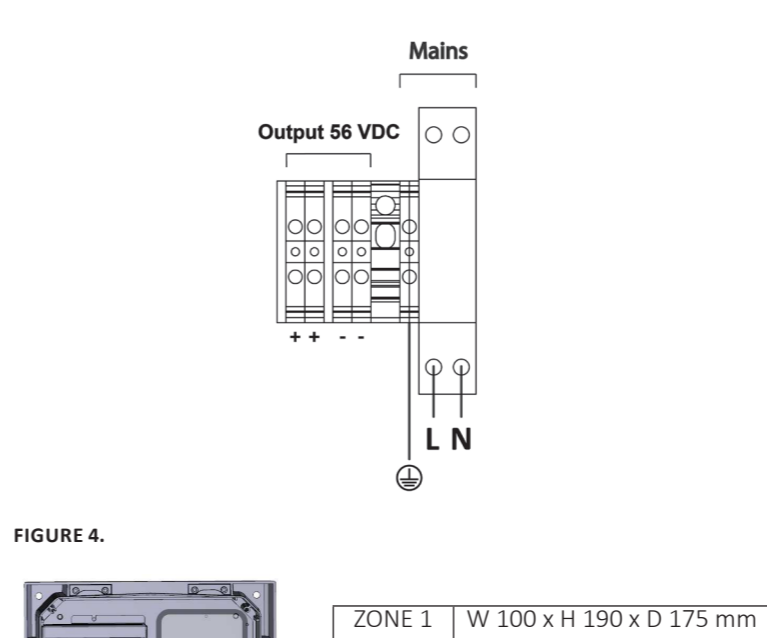

FIGURE 4.

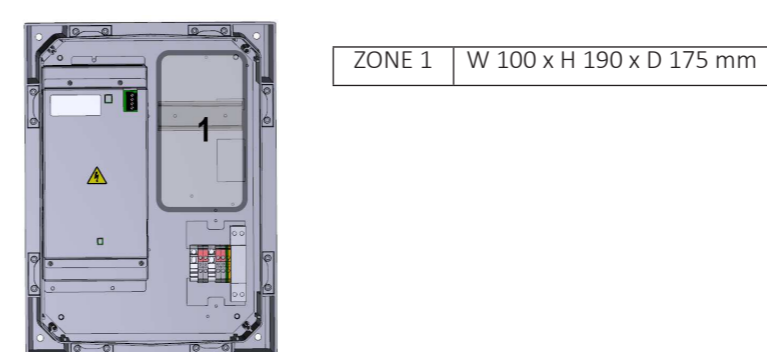
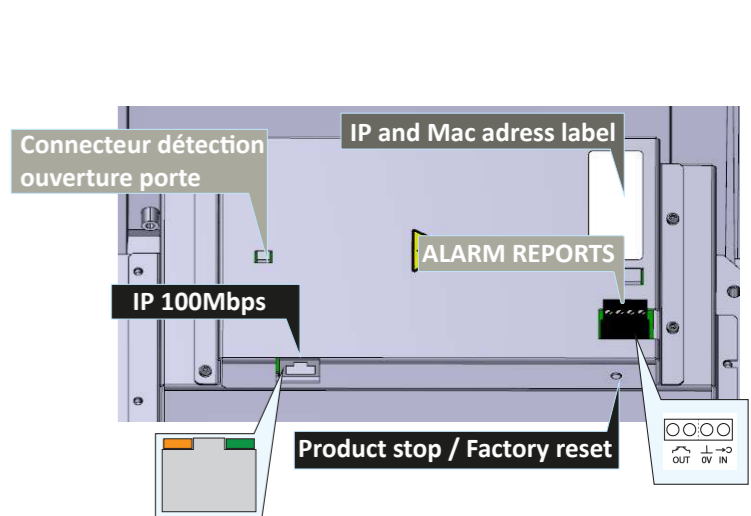

FIGURE 5.



EN 3 COMMISSIONING

When SYNAPS is activated, the orange LED on the RJ45 port lights up for a few seconds then turns off.

FR 3 MISE EN SERVICE

Lors de la mise en service de SYNAPS, la LED orange du port RJ45 s'éclaire pendant quelques secondes puis s'éteint.

DE 3 INBETRIEBNAHME

Wenn das SYNAPS in Betrieb genommen wird, leuchtet die orangefarbene LED am RJ45-Anschluss einige Sekunden lang auf und erlischt dann.

NL 3 INGEBRUIKNEMING

Bij het inschakelen van SYNAPS licht de oranje LED op de RJ45-poort enkele seconden op en gaat vervolgens uit om.

EN 4 PRODUCT STOP AND FACTORY RESET

- SYNAPS shutdown (mains cut) by simply pressing the RESET button. The shutdown occurs after 1s.
- The factory parameters can be reset at any time, using the hardware reset procedure described below:
 - Press the reset button for 10 seconds (figure 5.).
 - The SYNAPS performs a reboot.
 - The orange LED of the RJ45 port located at the top left lights up for 5 seconds then goes out.
 - The SYNAPS is reset.

FR 4 ARRÊT PRODUIT ET RÉINITIALISATION USINE

- Arrêt SYNAPS (secteur coupé) par simple appui sur le bouton RESET. L'arrêt de se produit au bout d'une 1s.
- Avec la procédure de réinitialisation suivante, il est possible de revenir à tout moment aux paramètres usine:
 - Appuyer sur le bouton reset 10 secondes (figure 5.).
 - SYNAPS effectue un redémarrage.
 - La led orange du port RJ45 située en haut à gauche s'allume pendant 5 secondes puis s'éteint.
 - SYNAPS est réinitialisé.

DE 4 PRODUKT HERUNTERFAHREN UND WERKSRESET

- SYNAPS stoppen (Netz getrennt) durch einfaches Drücken der RESET-Taste. Das Herunterfahren erfolgt nach 1s.
- Mit dem folgenden Hardware-Reset ist es möglich, jederzeit zu den Werkseinstellungen zurückzugelangen:
 - Die Reset-Taste 10 Sekunden lang drücken (figure 5.).
 - Das SYNAPS führt einen Neustart durch.
 - Die orangefarbene LED des RJ45-Anschlusses oben links leuchtet 5 Sekunden lang auf und erlischt dann.
 - Der SYNAPS wurde zurückgesetzt.

NL 4 PRODUCT AFSLUITEN EN FABRIEKSRESET

- SYNAPS-uitschakeling (Netspanning losgekoppeld) door simpelweg op de RESET-knop te drukken. Het afsluiten vindt plaats na 1s.
- Met de volgende resetprocedure is het mogelijk op elk moment terug te keren naar de fabrieksinstellingen:
 - Druk gedurende 10 seconden op de resetknop (figure 5).
 - De SYNAPS voert een reboot uit.
 - De oranje LED linksboven op de RJ45-poort licht gedurende 5 seconden op en gaat vervolgens uit.
 - Het SYNAPS wordt gereset.