

EN TECHNICAL SPECIFICATIONS

Electrical input and output

INPUT	OUTPUT
<input type="checkbox"/> Mains voltage: 110/240 VAC (99-264 VAC).	<input type="checkbox"/> Available load power: 55 W
<input type="checkbox"/> Frequency: 50/60 Hz (45- 65 Hz).	<input type="checkbox"/> Output voltage (DC): 12 or 24V
<input type="checkbox"/> Class I.	
<input type="checkbox"/> Neutral systems: TT, TN, IT.	
<input type="checkbox"/> Recommended upstream circuit-breaker: type C/D (rating 2 A).	
<input type="checkbox"/> Primary current:	
<input type="checkbox"/> @ 110 VAC : 1 A @ 99 VAC : 1,5 A	
<input type="checkbox"/> @ 240 VAC : 0,45 A @ 264 VAC : 0,75 A	

Communication

<input type="checkbox"/> Communication protocols: HTTPS*, IPv4, ICMP, DHCP, SNMP	<input type="checkbox"/> Without DHCP server:
<input type="checkbox"/> Ethernet port 100 Mbps: 2	<input type="checkbox"/> IP address 192.168.1.1
	<input type="checkbox"/> Netmask 255.255.255.0
	<input type="checkbox"/> No gateway

Mechanical

- Polycarbonate housing.
- Protection class: IP65 IK10.
- Cabinet dimensions: W 400 x H 300 x D 150 mm.
- Overall dimensions: W 400 x H 332 x D 171 mm.
- 5,2 kg.

Environnemental

Operating temperature		Storage temperature		Operating relative humidity*	
Min.	Max.	Min.	Max.	Min.	Max.
-40°C	50°C	-25 °C	+60 °C	0%	100%

*Condensing

Smart Backup

- Li-ion battery integrated.
- Technology: LiFePO4.
- No risk of thermal runaway.
- Life span: 10 years @ 25°C
- Storage: 9 months without recharging.

FR SPECIFICATIONS TECHNIQUES

Electriques d'entrée et de sortie

ENTREE	SORTIE
<input type="checkbox"/> Tension réseau : 110/240 VAC (99-264 VAC).	<input type="checkbox"/> Puissance utilisation disponible : 55 W
<input type="checkbox"/> Fréquence : 50/60 Hz (45-65 Hz).	<input type="checkbox"/> Tension de sortie (DC): 12 ou 24V
<input type="checkbox"/> Classe I.	
<input type="checkbox"/> Régimes de neutre : TT, TN, IT.	
<input type="checkbox"/> Dispositif de sectionnement recommandé en amont : courbe C/D (calibre 2 A).	
<input type="checkbox"/> Courant primaire :	
<input type="checkbox"/> @ 110 VAC : 1 A @ 99 VAC : 1,5 A	
<input type="checkbox"/> @ 240 VAC : 0,45 A @ 264 VAC : 0,75 A	

Communication

<input type="checkbox"/> Protocoles de communication : HTTPS*, IPv4, ICMP, DHCP, SNMP	<input type="checkbox"/> Sans serveur DHCP :
<input type="checkbox"/> Port Ethernet 100 Mbps : 2	<input type="checkbox"/> Adresse IP 192.168.1.1
	<input type="checkbox"/> Masque réseau 255.255.255.0
	<input type="checkbox"/> Pas de passerelle

Mécaniques

- Boîtier en polycarbone.
- Indice de protection : IP65 IK10.
- Dimensions coffret : L 400 x H 300 x P 150 mm.
- Dimensions hors tout : L 400 x H 332 x P 171 mm.
- 5,2 kg.

Environnementales

Température de fonctionnement		Température de stockage		Humidité relative en fonctionnement*	
Min.	Max.	Min.	Min.	Min.	Max.
-40°C	50°C	-25 °C	+60 °C	0%	100%

*Condensant

Smart Backup

- batterie Li-ion intégrée.
- Technologie : LiFePO4.
- Pas de risque d'emballement thermique.
- Durée de vie : 10 ans @ 25°C
- Stockage 9 mois sans recharge.

EN COMMISSIONING AND SUPPORT

- The root certificate* can be downloaded from www.slat.com/en/download and the operating instructions can be downloaded from www.slat.com in MySLAT section.
- No returns can be accepted without prior obtention of an RMA number. To ask for an RMA number fill in the form on www.slat.com in MySLAT section or contact after.sales@slat.fr.
- For an additional technical support contact the SLAT hotline: +33 478 66 63 70

FR MISE EN SERVICE ET ASSISTANCE TECHNIQUE

- Certificat racine* est à télécharger sur www.slat.com/telechargements et le manuel d'utilisation est à télécharger sur www.slat.com dans l'espace MySLAT.
- Aucun retour de matériel ne sera accepté sans délivrance préalable d'un numéro de RMA. Pour une demande de RMA remplir le formulaire sur www.slat.com dans l'espace My Slat ou contactez after.sales@slat.fr.
- Pour une assistance technique complémentaire contactez la hotline SLAT : +33 478 66 63 70

DE TECHNISCHE SPEZIFIKATIONEN

Elektrischer Eingang und Ausgang

INGANG	AUSGANG
<input type="checkbox"/> Netzspannung: 110/240 VAC (99-264 VAC).	<input type="checkbox"/> Verfügbare Verbraucherleistung: 55 W
<input type="checkbox"/> Frequenz: 50/60 Hz (45-65 Hz).	<input type="checkbox"/> Ausgangsspannung (DC): 12 oder 24V
<input type="checkbox"/> Klasse I.	
<input type="checkbox"/> N Niederspannungsnetz: TT, TN, IT.	
<input type="checkbox"/> Empfohlene vorgeschaltete zweipolige Trennvorrichtung: C/D-Kurve (Stromstärke 2 A).	
<input type="checkbox"/> Primärstrom:	
<input type="checkbox"/> @ 110 VAC : 1 A @ 99 VAC : 1,5 A	
<input type="checkbox"/> @ 240 VAC : 0,45 A @ 264 VAC : 0,75 A	

Kommunikation

<input type="checkbox"/> Kommunikationsprotokolle: HTTPS*, IPv4, ICMP, DHCP, SNMP	<input type="checkbox"/> Ohne DHCP-Server:
<input type="checkbox"/> Ethernet Port 100 Mbps: 2	<input type="checkbox"/> IP Adresse 192.168.1.1
	<input type="checkbox"/> Netzmaske 255.255.255.0
	<input type="checkbox"/> Kein gateway

Mechanik

- Gehäuse aus Polycarbonat.
- Schutzart: IP65 IK10.
- Abmessungen des Gehäuses: B 400 x H 300 x T 150 mm.
- Gesamtabmessungen: B 400 x H 332 x T 171 mm.
- 5,2 kg.

Umwelt

Betriebstemperatur		Lagertemperatur		Relative Betriebsluftfeuchtigkeit*	
Min.	Max.	Min.	Min.	Min.	Max.
-40°C	50°C	-25 °C	+60 °C	0%	100%

*Kondensierend

Smart Backup

- Integrierte Li-ion Batterie.
- Technologie: LiFePO4.
- Kein Risiko eines thermischen Durchgehens.
- Lebensdauer: 10 Jahre @ 25°C.
- 9 Monate Lagerung ohne Wiederaufladung.

NL TECHNISCHE SPEZIFIKATIONEN

Elektrische ingang en uitgang

INGANG	UITGANG
<input type="checkbox"/> Netspanning: 110/240 VAC (99-264 VAC).	<input type="checkbox"/> Beschikbaar laadvermogen: 55 W
<input type="checkbox"/> Frequentie: 50/60 Hz (45-65 Hz).	<input type="checkbox"/> Uitgangsspanning (DC): 12 of 24V
<input type="checkbox"/> Klasse I.	
<input type="checkbox"/> Stertpunttschakelingen: TT, TN, IT.	
<input type="checkbox"/> Aanbevolen differentiaaluitschakelaar stroomopwaarts: C/D-curve (caliber 2 A)	
<input type="checkbox"/> Primaire stroom:	
<input type="checkbox"/> @ 110 VAC : 1 A @ 99 VAC : 1,5 A	
<input type="checkbox"/> @ 240 VAC : 0,45 A @ 264 VAC : 0,75 A	

Communicatie

<input type="checkbox"/> Communicatieprotocollen: HTTPS*, IPv4, ICMP, DHCP, SNMP	<input type="checkbox"/> Zonder DHCP-Server:
<input type="checkbox"/> Ethernet poort 100 Mbps: 2	<input type="checkbox"/> Adres IP 192.168.1.1
	<input type="checkbox"/> Netwerkmasker 255.255.255.0
	<input type="checkbox"/> Genn Gateway

Mechanische

- Polycarbonaat behuizing.
- Beschermingsindex: IP65 IK10.
- Kastafmetingen: L 400 x H 300 x D 150 mm.
- Globaal kastafmetingen: L 400 x H 332 x D 171 mm.
- 5,2 kg.

Milieu

Bedrijfstemperatuur		Opslagtemperatuur		Relatieve vochtigheid in bedrijf*	
Min.	Max.	Min.	Min.	Min.	Max.
-40°C	50°C	-25 °C	+60 °C	0%	100%

*Condenserend

Smart Backup

- Ingebouwde lithium-ion accu.
- Technologie : LiFePO4.
- Geen gevaar op thermisch verloop.
- Levensduur: 10 jaar bij 25°C.
- Opslag 9 maanden zonder opladen.

DE INBETRIEBNAHME UND TECHN. KUNDENDIENST

- Das Stammzertifikat* finden Sie auf www.slat.com/de/herunterladen und die Bedienungsanleitung finden Sie auf www.slat.com im MySLAT-Bereich.
- Ohne vorherige Zuteilung einer RMA-Nummer wird keine Geräteücksendung angenommen. Für eine RMA-Anforderung füllen die das Formular auf www.slat.com aus oder kontaktieren Sie info@slat-gmbh.de.
- Für zusätzliche technische Unterstützung wenden Sie sich an die SLAT-Hotline: +49 711 899 890 92

NL INBEDRIJFSTELLING EN ONDERSTEUNING

- Basiscertificaat* kan worden gedownload van www.slat.com/en/download en gebruikshandleiding kan worden gedownload van www.slat.com in MySLAT sectie.
- Geen enkele terugzending van materiaal wordt geaccepteerd zonder een vooraf toegekend RMA-nummer. Voor de aanvraag van een RMA-nummer vult u het desbetreffende formulier in op www.slat.com in MySLAT of schrijf aan after.sales@slat.fr.
- Voor extra technische ondersteuning neemt u contact op met de SLAT hotline: +33 478 66 63 70

- Conformity of the product with the requirements of the European directives.
- Conformité du produit aux exigences des directives européennes.
- Konformität des Produkts mit den Anforderungen der europäischen Richtlinien.
- Conformiteit van het product met de eisen van de Europese richtlijnen.

- WEEE (Waste Electrical and Electronic Equipment) Disposal of the product in an appropriate collection and recycling structure. This product should not be disposed of with household waste.
- DEEE (Déchets d'Equipements Electriques et Electroniques) Elimination du produit dans une structure de récupération et de recyclage appropriée. Ce produit ne doit pas être mis au rebut avec les déchets ménagers.
- DEEAG (Elektro- und Elektronik-Altgeräte) Entsorgung des Produkts in einer geeigneten Aufbereitungs- und Recycling-Struktur. Dieses Produkt darf nicht mit dem Hausmüll entsorgt werden.
- AEEA (Afgedankte Elektrische en Elektronische Apparatuur) Weggooien van het product bij een geschikte verzamel- of recyclinginstelling. Dit product mag niet worden weggegooid bij het huishoudelijk afval.

- RoHS (Restriction of Hazardous Substances) Compliance with the European Directive restricting the use of certain hazardous substances in electrical and electronic equipment.
- FRoHS (Restriction of Hazardous Substances) Conformité à la directive européenne de restriction de l'utilisation de certaines substances dangereuses dans les équipements électriques et électroniques.
- DERoHS (Restriction of Hazardous Substances) Einhaltung der europäischen Richtlinie über die Beschränkung der Verwendung bestimmter gefährlicher Stoffe in Elektro- und Elektronikgeräten.
- NLRoHS (Restriction of Hazardous Substances) Naleving van de Europese richtlijn betreffende het beperken van het gebruik van bepaalde gevaarlijke stoffen in elektrische en elektronische apparatuur.

- EN Protective earth terminal.
- FRBorne de terre de protection.
- DESchutzleiteranschluss.
- NLSchermende aardaansluiting.

- EN Caution, risk of electric shock.
- FRAttention, risque de choc électrique.
- DEVorsicht, Stromschlaggefahr.
- NLLet op, risico op elektrische schok.

EN SAFETY INSTRUCTIONS

- A disconnect-switch or circuit-breaker shall be installed upstream according to the standards.
- To avoid an electric shock, the disconnect-switch or circuit-breaker must be open when commissioning or operating maintenance.
- The operation must be performed by qualified personnel only.
- During installation connect the ground wire first and disconnect it last when dismantling.
- Respect the orientation of the product (see picture on first page).
- Provide sufficient convection (on the sides clearance minimum 50 mm).
- Size and protect cables according to the maximum input / output current (≥ 0.15 mm²/A).
- Observe the thermal and mechanical limits.
- EN 62368-1 conformity (This equipment is not suitable for use in locations where children are likely to be present).
- The battery is maintenance free. Do not open it.
- The provided battery is Li-ion.
- When used, recycle product and battery according to instructions.
- Caution, There is a risk of explosion if the battery is replaced by a wrong model.

FR CONSIGNES DE SECURITE

- Un dispositif de sectionnement doit être prévu en amont conformément aux règles en vigueur.
- Afin d'éviter tout risque de choc électrique, toute intervention doit être réalisée hors tension (dispositif de sectionnement amont ouvert).
- L'intervention doit être réalisée uniquement par du personnel habilité.
- Lors du montage connecter le fil de terre en premier et lors du démontage le déconnecter en dernier.
- Respecter l'orientation du produit (voir photo en première page).
- Garantir une convection suffisante (dégagement minimum 50 mm sur les côtés).
- Dimensionner et protéger les câbles en fonction du courant d'entrée/ sortie maximum (≥ 0,15 mm²/A).
- Respecter les limites thermiques et mécaniques.
- EN 62368-1 conformity (This equipment is not suitable for use in locations where children are likely to be present).
- La batterie ne nécessite aucun entretien, il est interdit de l'ouvrir.
- Les batteries fournies sont de type Li-ion.
- En fin de vie recycler le produit et sa batterie conformément aux instructions.
- Attention il y a risque d'explosion si la batterie est remplacée par une batterie de type incorrect.

DE SICHERHEITSHINWEISE

- Eine Trennvorrichtung muss gemäß den geltenden Vorschriften vorgeschaltet werden.
- Um jegliche Gefahr durch Stromschläge auszuschließen, muss jeder Eingriff im stromlosen Zustand vorgenommen werden (vorgeschalteter Trennschalter geöffnet).
- Der Eingriff darf nur von autorisiertem Personal vorgenommen werden.
- Bei der Montage zuerst den Erdungsleiter anschließen und bei der Demontage diesen zuletzt abklemmen.
- Die Ausrichtung des Produkts beachten (siehe Foto auf der ersten Seite).
- Für eine ausreichende Wärmeableitung sorgen (mindestens 50 mm Freiraum).
- Die Kabel entsprechend dem maximalen Eingangs-/Ausgangsstrom dimensionieren und schützen (≥ 0,15 mm²/A).
- Die thermischen und mechanischen Grenzen beachten.
- EN 62368-1 konform (Dieses Gerät ist nicht für den Einsatz in Bereichen geeignet, in denen Kinder anwesend sein können).
- Die Batterie erfordert keine Instandhaltung. Diese zu öffnen ist untersagt.
- Die mitgelieferten Batterien sind Lithium-Ionen-Batterien.
- Wenn das Ende seiner Lebensdauer erreicht ist, das Produkt sowie seine Batterie unter Einhaltung der Vorschriften dem Recycling zuführen.
- Achtung, Es besteht Explosionsgefahr, wenn die Batterie durch eine Batterie falschen Typs ausgetauscht wird.

NL VEILIGHEIDSVOORSCHRIFTEN

- Er moet een differentiaaluitschakelaar stroomopwaarts worden ingebouwd met inachtneming van de geldende regels.
- Om elektrische schokken te voorkomen, moeten alle werkzaamheden spanningsvrij worden verricht.
- De werkzaamheden mogen uitsluitend worden uitgevoerd door bevoegd personeel.
- Sluit, bij de montage, als eerste de aardedraad aan en ontkoppel deze als laatste tijdens de demontage.
- Let op de richting van het product (zie foto op de eerste pagina).
- Zorg voor voldoende circulatie (minimaal 50 mm vrije ruimte).
- Pas de lengte en de bescherming van de kabels aan op de maximale ingangs-/ uitgangsstroom (≥ 0,15 mm²/A).
- Leef de thermische en mechanische grenswaarden na.
- Volgens EN 62368-1 (Deze apparatuur is niet geschikt voor gebruik op locaties waar kinderen aanwezig kunnen zijn).
- De batterij is onderhoudsvrij en mag niet geopend worden.
- De batterijen zijn van het type Li-ion.
- Het product en de accu aan het einde van de levensduur recycleren volgens de instructies.
- Let op, er is een risico van explosiegevaar als de batterij wordt vervangen door een verkeerd type!



SYNAPS

Network interface with built-in secured power supply



SLAT SAS
11 rue Jean Elysée Dupuy
69543 Champagne au Mont d'Or France
+33 478 66 63 70
comm@slat.fr
www.slat.com

SLAT GmbH
Leitzstraße 45
70468 Stuttgart Deutschland
+49 711 899 890 92
info@slat-gmbh.de
www.slat.com

- EN Installation manual
- FR Notice d'installation
- DE Installationsanleitung
- NL Installatiehandleiding

EN COMPLIANCE

- This product follows LV and EMC directives (immunity and emission). It complies with standards:
- EN 62368-1 (2020).
- EN 61000-6-1 (2007); EN 61000-6-2 (2005); EN 61000-6-3 (2007); EN 61000-6-4 (2007) + A1 (2011); EN 61000-3-2 (2014) (class A).
- EN 55032 (2015) (class B).
- UN 38.3 (Recommendations on the Transport of Dangerous Goods). SLAT is ISO 9001 v15 and ISO 14001 v15 certified. SLAT manufactures all its products in accordance with RoHS and WEEE environmental directives. SLAT ensures the recycling products at the end of their service life through its recycling program.

FR CONFORMITE

- Ce produit suit les directives BT et CEM (immunité et émission). Il est conforme aux normes :
- EN 62368-1 (2020) .
- EN 61000-6-1 (2007) ; EN 61000-6-2 (2005) ; EN 61000-6-3 (2007) ; EN 61000-6-4 (2007) + A1 (2011) ; EN 61000-3-2 (2014) (classe A).
- EN 55032 (2015) (classe B).
- UN 38.3 (Recommandations relatives au Transport des Marchandises Dangereuses). SLAT est certifiée ISO 9001 v15 et ISO 14001 v15. SLAT fabrique tous ses produits dans le respect des directives environnementales RoHS et DEEE. SLAT assure le recyclage des produits en fin de vie à travers sa filière de recyclage.

DE KONFORMITÄT

- Dieses Produkt erfüllt die Niederspannungs- und EMV-Richtlinien (Störfestigkeit und Emission). Es erfüllt die folgenden Normen.
- EN 62368-1 (2020).
- EN 61000-6-1 (2007); EN 61000-6-2 (2005); EN 61000-6-3 (2007);EN 61000-6-4 (2007) + A1 (2011); EN 61000-3-2 (2014) (Klasse A).
- EN 55032 (2015) (Klasse B).
- UN 38.3 (Recommendations on the Transport of Dangerous Goods). SLAT ist gemäß ISO 9001 v15 und ISO 14001 v15 zertifiziert. SLAT fertigt alle Produkte in Einhaltung der Umweltschutzbestimmungen RoHS und EEAG. SLAT stellt die Wiederverwertung seiner Produkte am Ende ihrer Lebensdauer durch seinen Recyclingprozess sicher.

NL CONFORMITEIT

- Al onze producten voldoen aan de LVD en EMC-richtlijnen (immunititeit en emissie). Zij voldoen aan de normen.
- EN 62368-1 (2020).
- EN 61000-6-1 (2007); EN 61000-6-2 (2005) ; EN 61000-6-3 (2007); EN 61000-6-4 (2007) + A1 (2011); EN 61000-3-2 (2014) (Klasse A).
- EN 55032 (2015) (Klasse B).
- UN 38.3 (Recommendations on the Transport of Dangerous Goods). SLAT is gecertificeerd volgens ISO 9001 v15 en ISO 14001 v15. SLAT fabriceert al zijn producten volgens de milieunormen RoHS en AEEA. SLAT recyclet de producten aan het einde van hun levenscyclus in zijn recyclingnetwerk.

EN 1 MOUNTING

SYNAPS is designed to be installed outdoors: on a wall in a pull box

MOUNTING ON A WALL OR IN A PULL BOX

The natural convection cooling of the product requires a minimum clearance of 50 mm on each side. Observe the thermal and mechanical limits (figure 1).

- Place the product on a concrete substrate for example and resecure the fastening points
A = 360 mm B = 260 mm
- Drill the substrate and place appropriate dowels (not supplied) in the substrate.
- Secure the product with screws (not supplied).
- Provide washers with a diameter of 10 mm.

Slat recommends to use \varnothing 5 x 50 mm screws and \varnothing 6 x 50 mm dowels for a concrete substrate.

FR 1 MONTAGE

SYNAPS est conçu pour être installé à l'extérieur :

sur un mur dans une chambre de tirage

MONTAGE SUR MUR OU DANS UNE CHAMBRE DE TIRAGE

Le refroidissement par convection naturelle du produit nécessite un dégagement minimum de 50 mm de chaque côté. Respecter les limites thermiques et mécaniques (figure 1).

- Placer le produit sur un support en béton par exemple et repérer les points de fixation
A = 360 mm B = 260 mm
- Percer le support et insérer les chevilles (non fournies) appropriées au support.
- Fixer le produit à l'aide des vis (non fournies).
- Prévoir des rondelles d'un diamètre de 10 mm.

Slat recommande d'utiliser des vis de \varnothing 5 x 50 mm et des chevilles de \varnothing 6 x 50 mm pour un support en béton.

DE 1 ANSCHLUSS

SYNAPS ist für die Installation im Außenbereich vorgesehen:

An einer Wand in einem Kabelschacht

WAND- ODER KABELSCHACHT-MONTAGE

Die Abkühlung des Produkts durch natürliche Wärmeableitung erfordert einen freien Abstand von mindestens 50 mm auf jeder Seite. Die thermischen und mechanischen Grenzen beachten (figure 1).

- Das Produkt auf einen Träger stellen und die Befestigungspunkte lokalisieren.
A = 360 mm B = 260 mm
- Die Löcher in den Träger bohren und für den Träger geeignete Dübel (nicht mitgeliefert) einsetzen.
- Das Produkt mit Hilfe von Schrauben befestigen (nicht mitgeliefert).
- Unterlegscheiben mit einem Durchmesser von 10 mm verwenden.

Slat empfiehlt die Verwendung von Schrauben mit \varnothing 5 x 50 mm und Dübeln mit \varnothing 6 x 50 mm für einem Betonuntergrund.

NL 1 MONTAGE

SYNAPS is bedoeld om buiten te worden geïnstalleerd:

op een muur in een trekput

WANDBEVESTIGING OF MONTAGE IN EEN TREKPUT

Voor de koeling door natuurlijke convectie van het product is een minimum vrije ruimte nodig van 50 mm aan elke kant. Leef de thermische en mechanische grenswaarden na (figure 1).

- Het product tegen de wand houden en de bevestigingspunten markeren.
A = 360 mm B = 260 mm
- Gaten boren in de beugel en (niet meegeleverde) plugs installeren die geschikt zijn voor de beugel.
- Het product bevestigen met behulp van (niet-meegeleverde) schroeven.
- Maak gebruik van ringen met een diameter van 10 mm.

Slat raadt het gebruik van schroeven van \varnothing 5 x 50 mm en plugs van \varnothing 6 x 50 mm aan voor een betonnen wand.

EN 2 AVAILABLE SPACE FOR OTHER EQUIPMENT (FIGURE 2)

FR 2 ESPACE DISPONIBLE POUR LES MATÉRIELS TIERS (FIGURE 2)

DE 2 VORHANDENER PLATZ FÜR WEITERE GERÄTE (FIGURE 2)

NL 2 BESCHIKBARE RUIMTE VOOR ANDERE APPARATUUR (FIGURE 2)

ZONE 1	L 226 x H 160 x P 115 mm
ZONE 2	L - x H - x P - mm

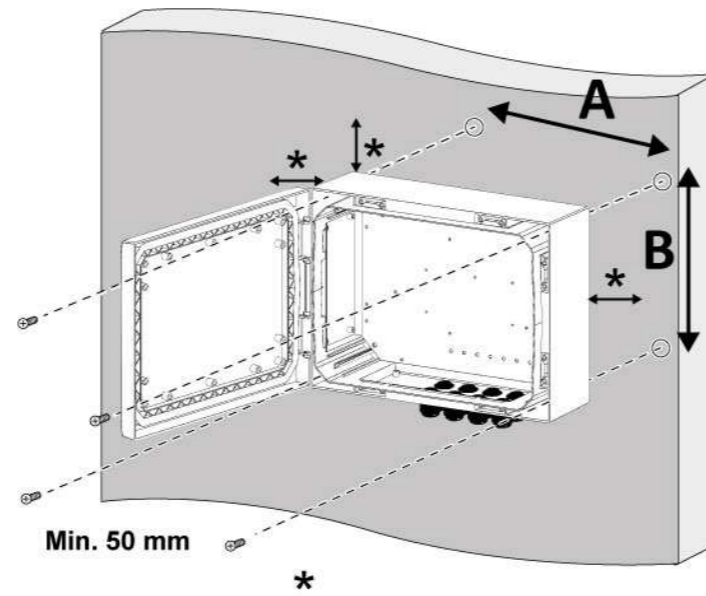

FIGURE 1.

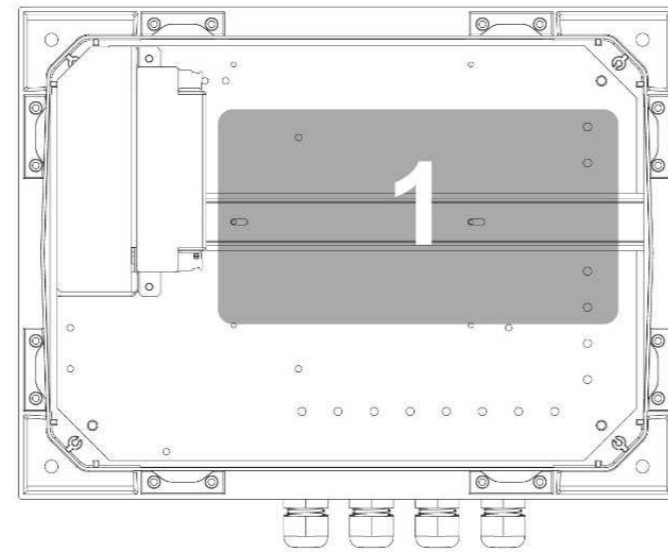

FIGURE 2.

EN 3 CONNECTION

Size and protect cables according to the maximum input/ output current. The mains input cables must be connected to the surge arrester (figure 3).

- Connect the ground wire first and disconnect it last. Respect the colors of the cables:
 - Yellow-green wire for ground
 - Blue wire for neutral (N)
 - Brown wire for line (L)
- Cable section input and output: 0,5 - 2,5 mm² - recommended cable length to be stripped: 7 mm
- Ethernet cable Cat. 5e or higher straight or crossed wires - shielded or unshielded.
- Insert cables through cables gland to keep the waterproofness of the cabinet.
- IP or PoE/PoE+ devices shall be connected to the other Ethernet ports. Each port has a number but can be used indifferently.

FR 3 RACCORDEMENT

- Dimensionner et protéger les câbles en fonction du courant d'entrée/ sortie maximum. Les câbles d'entrée secteur doivent être raccordés sur parafoudre (figure 3).
- Raccorder le fil de terre en 1^{er} et lors d'un démontage le déconnecter en dernier. Respecter les couleurs des câbles :
 - Fil de terre jaune/vert
 - Fil neutre bleu (N)
 - Fil phase marron (L)
- Section des câbles d'entrée et de sortie : 0,5 - 2,5 mm², dénuder sur 7 mm environ
- Câble Ethernet Cat. 5e ou supérieure Blindé ou non blindé fils droits ou croisés
- Passer les câbles à travers des presses étoupes pour maintenir l'étanchéité du coffret.
- Raccorder les applications IP ou PoE/PoE+ sur les autres ports Ethernet. Chaque port est numéroté. Les ports peuvent être utilisés indifféremment.

DE 3 ANSCHLUSS

- Die Kabel entsprechend dem maximalen Eingangs-/ Ausgangsstrom dimensionieren und schützen. Die Netzeingangskabel müssen an Überspannungsableiter angeschlossen werden (figure 3).
- Bei der Montage zuerst den Schutzleiter anschließen und bei einer Demontage diesen zuletzt abklemmen. Die Farben der Kabel beachten:
 - Gelb-grünes Kabel: Schutzleiter
 - Blaues Kabel: Neutraleiter (N)
 - Braunes Kabel: Phasenleiter (L)
- Leitungsquerschnitt der Ein- und Ausgangskabel: 0,5 - 2,5 mm², Abzuisolierende länge: ca. 7 mm
- Ethernetkabel Kategorie 5e oder höher - geschirmt oder ungeschirmt - Patch- oder Crossover-Kabel.
- Die Kabel durch die Kabelverschraubungen führen, um die Dichtheit des Gehäuses zu gewährleisten.
- IP- oder PoE/PoE+ Anwendungen an die anderen Ethernet-Ports anschließen. Jeder Port ist nummeriert. Die Ports können unabhängig voreinander verwendet werden.

NL 3 AANSLUITEN

- De afmetingen van de kabels aanpassen afhankelijk van de maximum ingaande/uitgaande stroom en ze beschermen. De ingaande netspanningskabel moeten worden aangesloten op de Bliksemafleider (figure 3).
- Bij het inbouwen moet de aardkabel als eerste worden aangesloten en bij de uitbouw als laatste. Neem de kleuren van de kabels in acht:
 - Aardgeleider geel/groen
 - Nulleider blauw (N)
 - Spanningsleider bruin (L)
- Kabeltype : ingang en uitgang 0,5 - 2,5 mm², aanbevolen kabelbundel 7 mm.
- Ethernet-kabel Cat. 5e of beter - afgeschermd of niet afgeschermd - rechte of gekruiste kabels.
- Kabels door kabelwartels voeren voordat ze op klemmen en connectoren worden aangesloten.
- IP- of PoE/PoE+-apparaten moeten worden aangesloten op de andere Ethernet-poorten. Elke poort heeft een nummer maar kan onverschillig worden gebruikt.

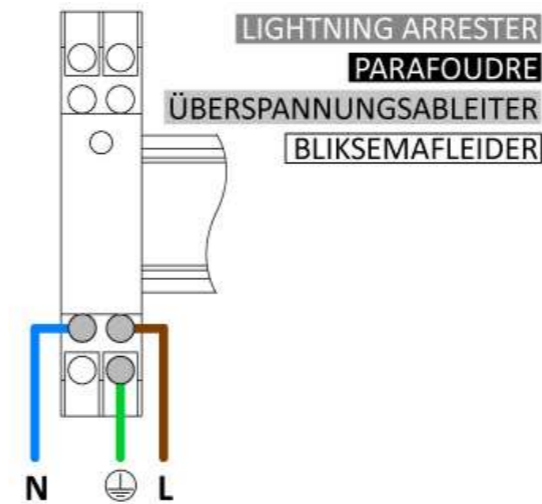

FIGURE 3.

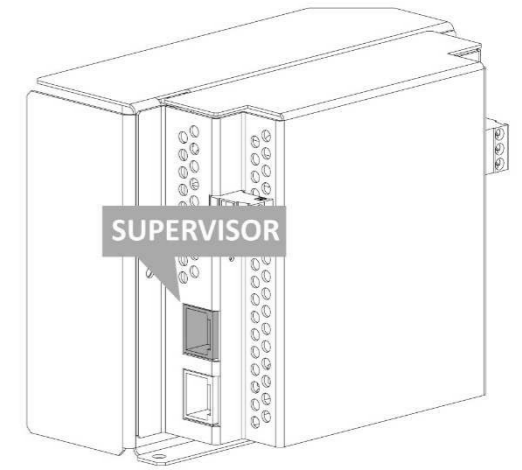

FIGURE 4.

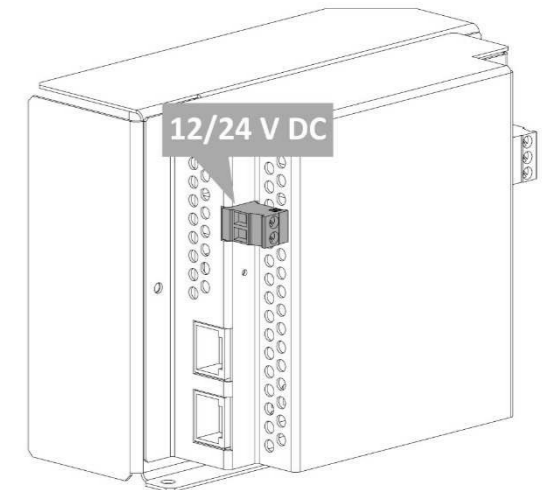

FIGURE 5.